



บริษัท มิลล์คอน สตีล จำกัด (มหาชน)
MILLCON STEEL PUBLIC COMPANY LIMITED

ส่วนที่ 2

การจัดการและการกำกับดูแลกิจการ



7. ข้อมูลหลักทรัพย์และผู้ถือหุ้น

7.1 หลักทรัพย์ของบริษัท

ทุนจดทะเบียน และทุนชำระแล้วของบริษัท ณ วันที่ 31 ธันวาคม 2561 มีดังนี้

ทุนจดทะเบียน	จำนวน	2,773.52	ล้านบาท
แบ่งออกเป็นหุ้นสามัญ	จำนวน	6,741.67	ล้านหุ้น
หุ้นบุริมสิทธิ	จำนวน	192.12	ล้านหุ้น
มูลค่าที่ตราไว้	จำนวน	0.40	บาทต่อหุ้น
ทุนชำระแล้ว	จำนวน	1,810.11	ล้านบาท
แบ่งออกเป็นหุ้นสามัญ	จำนวน	4,333.17	ล้านหุ้น
หุ้นบุริมสิทธิ	จำนวน	192.12	ล้านหุ้น
มูลค่าที่ตราไว้	จำนวน	0.40	บาทต่อหุ้น

7.2 ข้อมูลผู้ถือหุ้น

ก) รายชื่อผู้ถือหุ้นรายใหญ่ 10 รายแรกของบริษัท ณ วันที่ 31 ธันวาคม 2561 มีดังต่อไปนี้

ผู้ถือหุ้นรายใหญ่	จำนวนหุ้น			สัดส่วน
	หุ้นสามัญ	หุ้นบุริมสิทธิ	รวม	
1. นายสิทธิชัย ลีสวัสดิ์ดีตระกูล	1,514,622,721	157,919,941	1,672,542,662	36.96%
2. บริษัท เจนเนอรัล เอนจิเนียริง จำกัด (มหาชน)	778,559,998		778,559,998	17.20%
3. ธนาคาร กรุงเทพ จำกัด (มหาชน)	423,893,856		423,893,856	9.37%
4. บริษัท มิลล์คอนสตีล จำกัด (มหาชน)	184,904,000		184,904,000	4.09%
5. บริษัท บิวิคเคอร์ กรุ๊ป จำกัด (มหาชน)	114,526,566		114,526,566	2.53%
6. THE HONGKONG AND SHANGHAI BANKING CORPORATION LIMITED, SINGAPORE BRANCH	61,984,000		61,984,000	1.37%
7. นางสุชาดา ลีสวัสดิ์ดีตระกูล	60,077,120		60,077,120	1.33%
8. บริษัท ดานิลี่ จำกัด	54,062,089		54,062,089	1.19%
9. UBS AG SINGAPORE BRANCH	53,760,000		53,760,000	1.19%
10. น.ส.ธนิภา ตั้งพูนผลวิวัฒน์	43,985,148		43,985,148	0.97%
11. ผู้ถือหุ้นรายอื่นๆ	1,042,791,802	34,198,285	1,036,990,087	22.92%
รวมทั้งสิ้น	4,333,167,300	192,118,226	4,525,285,526	100.00%



ข) กลุ่มผู้ถือหุ้นรายใหญ่

ผู้ถือหุ้นรายใหญ่	จำนวนหุ้น			สัดส่วน
	หุ้นสามัญ	หุ้นบุริมสิทธิ	รวม	
กลุ่มลีสวัสดิ์ตระกูล	1,625,943,057	177,624,374	1,803,567,431	39.86%
- นายสิทธิชัย ลีสวัสดิ์ตระกูล	1,514,622,721	157,919,941	1,672,542,662	36.96%
- นางสาวธนิศา ตั้งพูนผลวิวัฒน์	43,985,148	-	43,985,148	0.97%
- นางสาวสุทธิรัตน์ ลีสวัสดิ์ตระกูล	28,244,809	-	28,244,809	0.62%
- นางอารีรัตน์ ลีสวัสดิ์ตระกูล	33,539,713	19,704,433	53,244,146	1.18%
- นางสาวสุริรัตน์ ลีสวัสดิ์ตระกูล	5,550,666	-	5,550,666	0.13%
บริษัท เจนเนอรัล เอนจิเนียริง จำกัด (มหาชน)	778,559,998	-	778,559,998	17.20%
ธนาคาร กรุงเทพ จำกัด (มหาชน)	423,893,856	-	423,893,856	9.37%

7.3 นโยบายการจ่ายเงินปันผล

บริษัทมีนโยบายในการจ่ายเงินปันผลให้แก่ผู้ถือหุ้นสามัญในอัตราไม่น้อยกว่าร้อยละ 40 ของกำไรสุทธิหลังหักภาษีเงินได้นิติบุคคลของงบการเงินเฉพาะกิจการ และหลังหักสำรองตามกฎหมาย และเงินสะสมอื่นๆ ตามที่บริษัทกำหนด ทั้งนี้ การจ่ายเงินปันผลดังกล่าวอาจมีการเปลี่ยนแปลง ขึ้นอยู่กับฐานะการเงิน ผลการดำเนินงาน แผนการลงทุน ความจำเป็น และความเหมาะสมอื่นๆ ในอนาคต ตามที่คณะกรรมการบริษัท และ/หรือ ผู้ถือหุ้นของบริษัทเห็นสมควร

นอกจากนี้บริษัทได้ออกหุ้นบุริมสิทธิหมวด ก , หมวด ข และหมวด ค โดยสิทธิและสภาพของหุ้นบุริมสิทธิหมวด ก, หมวด ข และหมวด ค เกี่ยวกับการจ่ายเงินปันผล ดังมีรายละเอียดต่อไปนี้

“ในปีใดก็ตามที่บริษัทมีกำไรหลังจากการหักสำรองตามกฎหมายและการหักสำรองอื่นที่จำเป็นครบถ้วนแล้ว รวมทั้งไม่มีผลขาดทุนสะสม บริษัทจะจ่ายเงินปันผลให้แก่ผู้ถือหุ้นบุริมสิทธิ โดยผู้ถือหุ้นบุริมสิทธิจะมีสิทธิได้รับเงินปันผลชนิดสะสมจากเงินกำไรของบริษัท ในอัตราร้อยละห้า (5) ต่อปีของเงินลงทุนที่ผู้ถือหุ้นได้ชำระแล้วในแต่ละหุ้นบุริมสิทธิดังกล่าว (“เงินปันผลบุริมสิทธิ”) โดยเงินปันผลบุริมสิทธิดังกล่าวจะได้รับการจัดอันดับไว้ก่อนสิทธิของผู้ถือหุ้นสามัญ”

ข้อมูลการจ่ายเงินปันผลย้อนหลังปี 2559 -2561

ปี	หุ้นสามัญ	หุ้นบุริมสิทธิ	รวมเงินปันผลจ่าย	หมายเหตุ
2559	74,058,129.34 บาท	36,399,985.98 บาท	110,458,115.32 บาท	
2560	ไม่มีการจ่ายปันผล	ไม่มีการจ่ายปันผล		
2561	108,329,304.80 บาท	*38,999,999.88 บาท	147,329,304.68 บาท	หุ้นสามัญจ่ายปันผลเป็นหุ้นสามัญในอัตรา 15 : 1

หมายเหตุ *ในปี 2561 รวมเงินปันผลค้างจ่ายของหุ้นบุริมสิทธิในปี 2560



8. โครงสร้างการจัดการ

ณ วันที่ 31 ธันวาคม 2561 บริษัทมีโครงสร้างการจัดการซึ่งประกอบด้วย คณะกรรมการบริษัท และคณะกรรมการชุดย่อย ได้แก่ คณะกรรมการตรวจสอบ คณะกรรมการบริหาร คณะกรรมการสรรหาและกำหนดค่าตอบแทน คณะกรรมการกำกับดูแลกิจการ คณะกรรมการบริหารการลงทุน และคณะกรรมการบริหารความเสี่ยง และคณะกรรมการทรัพยากรบุคคล โดยรายละเอียดปรากฏตามแผนภาพต่อไปนี้

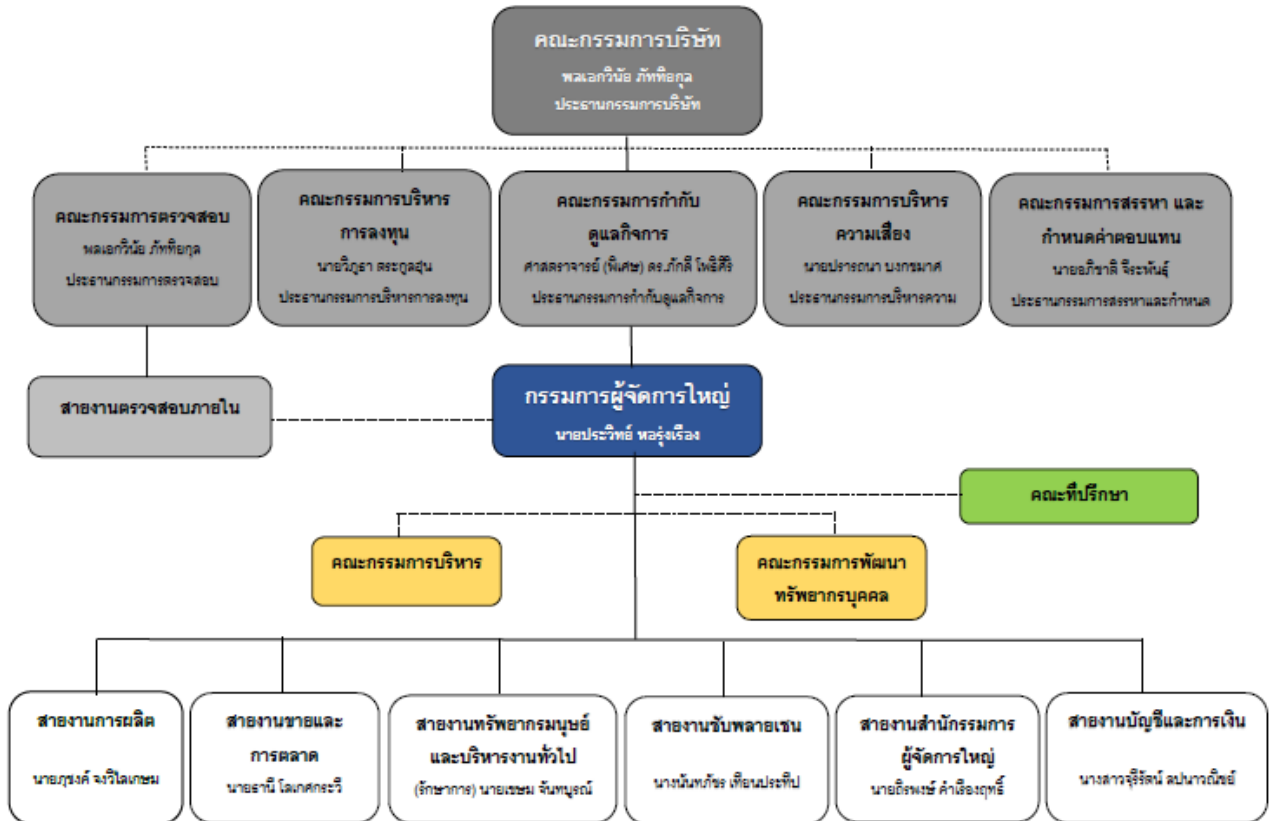

โครงสร้างการจัดการของบริษัท ประกอบด้วยคณะกรรมการ 8 ชุด ได้แก่ (ก) คณะกรรมการบริษัท (ข) คณะกรรมการตรวจสอบ (ค) คณะกรรมการสรรหาและกำหนดค่าตอบแทน (ง) คณะกรรมการกำกับดูแลกิจการ (จ) คณะกรรมการบริหาร (ฉ) คณะกรรมการบริหารความเสี่ยง และ (ช) คณะกรรมการบริหารการลงทุน (ซ) คณะกรรมการพัฒนาทรัพยากรบุคคล โดยกรรมการเหล่านี้ประกอบด้วยผู้ทรงคุณสมบัตินครบถ้วนตามมาตรา 68 แห่งพระราชบัญญัติบริษัทมหาชน จำกัด พ.ศ. 2535 และตามประกาศคณะกรรมการกำกับหลักทรัพย์และตลาดหลักทรัพย์ที่ กจ. 12/2543 เรื่อง การขออนุญาตและการอนุญาตให้เสนอขายหุ้นที่ออกใหม่ ฉบับลงวันที่ 22 มีนาคม 2543 ทุกประการ โดยขอบเขตอำนาจหน้าที่ของคณะกรรมการแต่ละชุด มีดังต่อไปนี้



8.1 คณะกรรมการบริษัท

กรรมการของบริษัทปัจจุบันมีจำนวน 11 คน ประกอบด้วยกรรมการที่ไม่ใช่ผู้บริหาร 7 คน ซึ่งในจำนวนนี้มีกรรมการอิสระอยู่ด้วยจำนวน 5 คน และกรรมการที่มาจากฝ่ายจัดการ จำนวน 5 คน และเพื่อให้คณะกรรมการสามารถปฏิบัติหน้าที่ได้อย่างมีประสิทธิภาพ บริษัทจึงได้มีการจัดให้มีการประชุมอย่างน้อยปีละ 4 ครั้ง โดยการประชุมแต่ละครั้งจะมีการกำหนดวาระการประชุมอย่างชัดเจน และมีการส่งรายละเอียดประกอบวาระการประชุมให้คณะกรรมการได้มีเวลาศึกษาและพิจารณาล่วงหน้า การพิจารณาวาระต่างๆ จะคำนึงถึงผลประโยชน์ของผู้ถือหุ้นและผู้มีส่วนเกี่ยวข้องอย่างเป็นธรรม และเปิดโอกาสให้ได้มีการแสดงความเห็นอย่างเป็นอิสระ โดยประธานกรรมการเป็นผู้ดูแลให้ใช้เวลาในการประชุมอย่างเหมาะสม ดังมีรายชื่อต่อไปนี้

รายชื่อคณะกรรมการ	ตำแหน่ง	จำนวนครั้ง การประชุม คณะกรรมการ	การเข้าร่วมการ ประชุม คณะกรรมการ
1. พลเอกวินัย ภัททิยกุล	ประธานกรรมการ / กรรมการอิสระ	8	8
2. พลตำรวจเอกสุนทร ชัยชาญวิทย์	รองประธานกรรมการ / กรรมการอิสระ	8	8
3. นายปรารถนา บงกชมาศ	กรรมการ / กรรมการอิสระ	8	8
4. นายอภิชาติ จีระพันธุ์	กรรมการ / กรรมการอิสระ	8	4
5. นายศักดิ์ชัย ธนบุญชัย	กรรมการ / กรรมการอิสระ	8	8
6. นายสิทธิชัย* ลีสวัสดิ์ตระกูล	กรรมการ	8	4*
7. นางสาวสุทธิรัตน์ ลีสวัสดิ์ตระกูล	กรรมการผู้มีอำนาจลงลายมือชื่อแทนบริษัท	8	7
8. นายประวิทย์ หอรุ่งเรือง	กรรมการผู้มีอำนาจลงลายมือชื่อแทนบริษัท	8	8
9. นางสาวจूरรัตน์ ลปนาวณิชย์	กรรมการผู้มีอำนาจลงลายมือชื่อแทนบริษัท	8	8
10. นายธีรยุทธ เลิศศิริรังสรรค์	กรรมการผู้มีอำนาจลงลายมือชื่อแทนบริษัท	8	7
11. นายโสภณ ผลประสิทธิ์	กรรมการ	8	6
12. นายวิภูธา ตระกูลสุน	กรรมการ	8	7

โดย นางสาวสุทธิรัตน์ ลีสวัสดิ์ตระกูล เป็นเลขานุการคณะกรรมการบริษัท

หมายเหตุ* นายสิทธิชัย ลีสวัสดิ์ตระกูล ลาออกจากการเป็นกรรมการบริษัท ตั้งแต่วันที่ 16 กรกฎาคม 2561

กรรมการผู้มีอำนาจลงนามผูกพันบริษัท ตามหนังสือรับรองบริษัทกำหนดว่าการลงนามผูกพันบริษัท กระทำได้ดังต่อไปนี้ คือ นางสาวสุทธิรัตน์ ลีสวัสดิ์ตระกูล ลงลายมือชื่อร่วมกับ นางสาวจूरรัตน์ ลปนาวณิชย์ หรือ นายประวิทย์ หอรุ่งเรือง หรือ นายธีรยุทธ เลิศศิริรังสรรค์ รวมเป็นสองคนและประทับตราสำคัญของบริษัท

วาระการดำรงตำแหน่งของกรรมการบริษัท

ในการประชุมสามัญประจำปี กรรมการต้องออกจากตำแหน่งจำนวน 1 ใน 3 ถ้าจำนวนกรรมการจะออกให้เป็น 1 ใน 3 ส่วน ไม่ได้ก็ให้ออกโดยจำนวนใกล้เคียงที่สุดกับส่วน 1 ใน 3 กรรมการที่จะต้องออกจากตำแหน่งนั้นให้พิจารณาจากกรรมการที่อยู่ในตำแหน่งนานที่สุดเป็นผู้ออกจากตำแหน่ง อย่างไรก็ตาม กรรมการที่ออกไปนั้นจะได้รับเลือกตั้งให้ดำรงตำแหน่งอีกก็ได้

การสรรหาบุคคลเพื่อเข้าเป็นกรรมการจะคัดเลือกจากผู้ทรงคุณวุฒิที่มีพื้นฐานและความเชี่ยวชาญจากหลากหลายอาชีพ มีภาวะผู้นำ วิสัยทัศน์กว้างไกล เป็นผู้มีความซื่อสัตย์สุจริตและมีประวัติการทำงานที่โปร่งใส ไม่ต่างพร้อย รวมทั้งมีความสามารถในการแสดงความคิดเห็นอย่างเป็นอิสระ



ขอบเขตอำนาจหน้าที่ของคณะกรรมการบริษัท

- 1.) คณะกรรมการบริษัทมีอำนาจบริหารบริษัทให้เป็นไปตามกฎหมาย วัตถุประสงค์ ข้อบังคับของบริษัท ตลอดจนมติของที่ประชุมผู้ถือหุ้นด้วยความซื่อสัตย์สุจริตและระมัดระวังรักษาผลประโยชน์ของบริษัท
- 2.) คณะกรรมการบริษัทมีหน้าที่กำหนดเป้าหมาย แนวทาง นโยบาย แผนงาน และงบประมาณของบริษัท ควบคุมกำกับดูแลการบริหารจัดการของฝ่ายบริหารหรือของบุคคลใดๆ ซึ่งได้รับมอบหมายให้ดำเนินงานดังกล่าว เพื่อให้แน่ใจว่าฝ่ายบริหารหรือบุคคลใดๆ นั้นได้ปฏิบัติตามนโยบายที่คณะกรรมการกำหนด
- 3.) คณะกรรมการบริษัทมีอำนาจตรวจสอบและพิจารณาอนุมัตินโยบาย แนวทาง และแผนการดำเนินงานสำหรับ โครงการลงทุนขนาดใหญ่ของบริษัท ตามที่ได้รับเสนอจากคณะอนุกรรมการ และ/หรือ ฝ่ายบริหาร
- 4.) คณะกรรมการบริษัทมีอำนาจแต่งตั้ง มอบหมาย หรือแนะนำ ให้อนุกรรมการหรือคณะทำงานเพื่อพิจารณาหรือ ปฏิบัติในเรื่องหนึ่งเรื่องใดที่คณะกรรมการบริษัทเห็นสมควร
- 5.) คณะกรรมการบริษัทมีอำนาจติดตามผลการดำเนินงานให้เป็นไปตามแผนการดำเนินงานและงบประมาณการดำเนินงานของบริษัท
- 6.) คณะกรรมการบริษัทมีหน้าที่กำกับให้บริษัทมีระบบการควบคุมภายในและการตรวจสอบภายในที่มีประสิทธิภาพ โดยจัดให้มีหน่วยงานตรวจสอบภายในเป็นผู้ติดตามดำเนินการร่วม และประสานงานกับคณะกรรมการตรวจสอบ
- 7.) คณะกรรมการบริษัทมีอำนาจพิจารณาและอนุมัติเรื่องใดๆ ที่จำเป็นและเกี่ยวข้องกับบริษัท หรือที่เห็นว่าเหมาะสม และเพื่อผลประโยชน์ของบริษัท

การถ่วงดุลของกรรมการที่ไม่เป็นผู้บริหาร

บริษัทมีกรรมการตรวจสอบ 3 ท่านที่มีความเป็นอิสระ ซึ่งเพียงพอและสามารถถ่วงดุลและตรวจทานการบริหารงานของคณะกรรมการได้ อีกทั้งบริษัทได้แยกตำแหน่งประธานกรรมการ และกรรมการผู้จัดการใหญ่เป็น 2 ตำแหน่งและไม่เป็นบุคคลเดียวกัน เพื่อเป็นการแบ่งแยกหน้าที่ระหว่างการกำหนดนโยบายการกำกับดูแล และการบริหารงานประจำ โดยมีการแบ่งแยกหน้าที่ของคณะกรรมการบริษัท คณะกรรมการตรวจสอบ และคณะกรรมการบริหารไว้อย่างชัดเจน เพื่อให้สามารถปฏิบัติงานได้อย่างโปร่งใส มีการถ่วงดุลอำนาจอย่างเพียงพอ ทั้งนี้ในมติการอนุมัติการทำรายการที่สำคัญยังคงต้องได้รับการอนุมัติจากที่ประชุมคณะกรรมการบริษัทหรือที่ประชุมผู้ถือหุ้นตามแต่กรณี นอกจากนี้ อำนาจที่มอบให้คณะกรรมการบริษัท คณะกรรมการบริหาร และกรรมการผู้จัดการใหญ่ เป็นการมอบอำนาจที่ไม่ทำให้บุคคลที่มีส่วนได้เสียสามารถอนุมัติรายการใดๆ ที่ตนเอง หรือบุคคลที่อาจมีความขัดแย้งทางผลประโยชน์ของตนเองทำร่วมกับบริษัท หรือบริษัทย่อยได้



8.2 ผู้บริหาร

ณ วันที่ 31 ธันวาคม 2561 บริษัทมีผู้บริหารจำนวน 7 ท่าน ดังรายชื่อต่อไปนี้

รายชื่อผู้บริหาร	ตำแหน่ง
1. นายประวิทย์ หอรุ่งเรือง	กรรมการผู้จัดการใหญ่ (รักษาการ)
2. นางนันทภักขร เทียนประทีป	รองกรรมการผู้จัดการใหญ่สายงานซัพพลายเชน
3. นายภูษงค์ จงวิไลเกษม	รองกรรมการผู้จัดการใหญ่สายงานการผลิต
4. นายธานี โลเทศกระวี	รองกรรมการผู้จัดการใหญ่สายงานขายและการตลาด
5. นายฉัตรพงษ์ คำเรืองฤทธิ์	รองกรรมการผู้จัดการใหญ่สายงานสำนักกรรมการผู้จัดการใหญ่
6. นางสาวจวีร์รัตน์ ลปนาวณิชย์	ผู้ช่วยกรรมการผู้จัดการใหญ่สายงานบัญชีและการเงิน
7. นายเชษฐม จันทบูรณ	(รักษาการ)รองกรรมการผู้จัดการใหญ่สายงานทรัพยากรบุคคลและบริหารงานทั่วไป

หมายเหตุ นายจวีร์ชัย เจริญชัยวานิช ลาออกจากบริษัทเมื่อวันที่ 31 มกราคม 2562 และแต่งตั้งนายเชษฐม จันทบูรณ เข้าดำรงตำแหน่ง(รักษาการ) รองกรรมการผู้จัดการใหญ่สายงานทรัพยากรบุคคลและบริหารงานทั่วไป โดยมีผลตั้งแต่วันที่ 1 กุมภาพันธ์ 2562

ขอบเขตอำนาจหน้าที่ของกรรมการผู้จัดการใหญ่

- 1.) ควบคุมดูแล และให้คำแนะนำต่างๆ ในการดำเนินงานและการบริหารงานของบริษัทในแต่ละวัน
- 2.) เข้าดำเนินการหรือปฏิบัติหน้าที่เพื่อให้เป็นไปตามนโยบายแผนการดำเนินงาน และงบประมาณตามที่ได้รับความเห็นชอบจากคณะกรรมการบริษัท
- 3.) เป็นผู้มีส่วนในการดำเนินธุรกิจใดๆ เพื่อให้เป็นไปตามวัตถุประสงค์ นโยบาย ระเบียบ ข้อตกลง คำสั่ง ตลอดจนมติที่ประชุมคณะกรรมการบริษัท และ/หรือมติที่ประชุมผู้ถือหุ้นของบริษัท
- 4.) มีอำนาจออกคำสั่ง ระเบียบ ประกาศ บันทึก เพื่อให้การปฏิบัติงานเป็นไปตามนโยบาย และผลประโยชน์ของบริษัท และเพื่อรักษาระเบียบวินัยการทำงานภายในองค์กร
- 5.) ติดตาม และประเมินผลการดำเนินงานของบริษัทในแต่ละวันเพื่อเตรียมตัว และป้องกันความเสี่ยงที่อาจจะเกิดขึ้นทั้งปัจจัยภายนอกและปัจจัยภายใน
- 6.) มีอำนาจในการให้ความเห็นชอบนิติกรรมที่เกี่ยวข้องกับการดำเนินธุรกิจกรมปกติของบริษัท เช่น การซื้อขาย การจัดหาเครื่องจักรเพื่อการผลิต ค่าใช้จ่ายในการดำเนินธุรกิจกรมปกติ การลงทุน การจัดหาหรือการจำหน่ายไปซึ่งเครื่องมือ ทรัพย์สิน และบริการเพื่อผลประโยชน์ของบริษัทภายใต้วงเงินอนุมัติที่กำหนด รวมถึงการมอบอำนาจช่วงในการดำเนินดังกล่าวข้างต้น เพื่อก่อให้เกิดความคล่องตัวในการดำเนินงานของบริษัท ทั้งนี้ กรรมการผู้จัดการใหญ่ มีอำนาจอนุมัติการซื้อสินค้าและวัตถุดิบเพื่อใช้ในการผลิตจำนวนไม่เกิน 500 ล้านบาท การลงทุนไม่เกิน 10 ล้านบาท และบริหารงานทั่วไปไม่เกิน 5 ล้านบาท
- 7.) มีอำนาจกระทำการและแสดงตนเป็นตัวแทนของบริษัทต่อบุคคลภายนอก ในกิจการที่เกี่ยวข้องจำเป็นและเป็นการดำเนินธุรกรรมทางการค้าปกติ เพื่อผลประโยชน์ของบริษัท
- 8.) ปฏิบัติหน้าที่อื่นใด ตามที่ได้รับมอบหมายจากคณะกรรมการบริษัทเป็นครั้งคราว

อำนาจในการกระทำนิติกรรมใดๆ ที่อาจก่อให้เกิดความขัดแย้งทางผลประโยชน์ระหว่างกรรมการผู้จัดการหรือบุคคลที่มี



ส่วนได้เสียกับบริษัทหรือบริษัทย่อย ตามที่กำหนดไว้ในกฎหมายและประกาศของคณะกรรมการกำกับหลักทรัพย์และตลาดหลักทรัพย์ หรือของตลาดหลักทรัพย์แห่งประเทศไทย ไม่ถือว่าอยู่ภายใต้ขอบข่ายอำนาจของกรรมการผู้จัดการในการพิจารณาและสิทธิออกเสียงในนิติกรรมดังกล่าวไม่ว่าโดยดุลยพินิจของตนเองหรือมอบหมายให้บุคคลอื่นกระทำในนามของตนเอง ในกรณีดังกล่าว นิติกรรมนั้นจะต้องนำเสนอเพื่อให้ได้รับความเห็นชอบโดยผ่านคณะกรรมการตรวจสอบเพื่อนำเสนอไปยังคณะกรรมการบริษัท และ/หรือที่ประชุมผู้ถือหุ้น (แล้วแต่กรณี) ตามที่กำหนดไว้ในข้อบังคับของบริษัท และตามกฎหมายต่อไป

8.3 เลขานุการบริษัท

ตามที่ประชุมคณะกรรมการบริษัทครั้งที่ 6/2551 เมื่อวันที่ 14 สิงหาคม 2551 ได้มีมติอนุมัติแต่งตั้งให้ นางสาวจวีร์รัตน์ ल्पนาวิชัย ดำรงตำแหน่งเลขานุการบริษัท โดยมีบทบาทหน้าที่และความรับผิดชอบดังนี้

- 1) จัดทำและเก็บรักษาเอกสารดังต่อไปนี้
 - (ก) ทะเบียนกรรมการ
 - (ข) หนังสือนัดประชุมคณะกรรมการ รายงานการประชุมคณะกรรมการ และ รายงานประจำปีของบริษัท
 - (ค) หนังสือนัดประชุมผู้ถือหุ้น และ รายงานการประชุมผู้ถือหุ้น
- 2) เก็บรักษารายงานการมีส่วนได้เสียที่รายงานโดยกรรมการหรือผู้บริหาร (เลขานุการมีหน้าที่จัดส่งสำเนารายงานการมีส่วนได้เสียให้ประธานกรรมการ และ ประธานกรรมการตรวจสอบทราบ ภายใน เจ็ดวันนับแต่วันที่บริษัทได้รับทราบรายงานนั้น)
- 3) ดำเนินการอื่นๆ ตามที่คณะกรรมการกำกับตลาดทุนประกาศกำหนด

ในกรณีที่เลขานุการบริษัทพ้นจากตำแหน่ง หรือไม่อาจปฏิบัติหน้าที่ได้ให้คณะกรรมการแต่งตั้งเลขานุการบริษัทคนใหม่ ภายใน 90 วันนับแต่วันที่เลขานุการบริษัทคนเก่าพ้นจากตำแหน่งหรือไม่อาจปฏิบัติหน้าที่ และให้คณะกรรมการมีอำนาจมอบหมายให้กรรมการคนใดคนหนึ่งปฏิบัติหน้าที่แทนในช่วงเวลาดังกล่าว และ ให้ประธานกรรมการแจ้งชื่อเลขานุการบริษัทต่อสำนักงานภายใน 14 วัน นับแต่วันที่จัดให้มีผู้รับผิดชอบในตำแหน่งดังกล่าว และให้แจ้งสำนักงาน ก.ล.ต. ทราบถึงสถานที่เก็บเอกสารตามวรรค (1) และ (2) ด้วย



8.4 ค่าตอบแทนกรรมการและผู้บริหาร

(ก) ค่าตอบแทนที่เป็นตัวเงิน

บริษัทได้กำหนดนโยบายค่าตอบแทนกรรมการและผู้บริหารที่เป็นธรรมและสมเหตุสมผล โดยพิจารณาถึงความเหมาะสมและสอดคล้องกับภาวะความรับผิดชอบของกรรมการและผู้บริหาร โดยกำหนดค่าตอบแทนดังต่อไปนี้

ค่าตอบแทนรายเดือน

ประธานกรรมการ	60,000	บาทต่อเดือน
รองประธานกรรมการ	25,000	บาทต่อเดือน
กรรมการ	20,000	บาทต่อเดือน
ประธานกรรมการตรวจสอบ*	10,000	บาทต่อเดือน
กรรมการตรวจสอบ*	5,000	บาทต่อเดือน
ประธานกรรมการกำกับดูแลกิจการ	30,000	บาท/เดือน

ค่าเบี้ยประชุมรายครั้ง*

ประธานกรรมการ	10,000	บาทต่อเดือน
รองประธานกรรมการ	5,000	บาทต่อเดือน
กรรมการ	5,000	บาทต่อเดือน

หมายเหตุ

* เบี้ยประชุมรายเดือนเพิ่มเติมจากตำแหน่งประธานกรรมการ และ/หรือ รองประธานกรรมการ และ/หรือ กรรมการ ในกรณีที่กรรมการตรวจสอบดำรงตำแหน่งดังกล่าวในคณะกรรมการบริษัท

**ค่าเบี้ยประชุมรายครั้งจะจ่ายให้กับกรรมการที่เข้าร่วมประชุมในอัตราสูงสุดไม่เกิน 8 ครั้งต่อปี และกรรมการที่ดำรงตำแหน่งในคณะกรรมการตรวจสอบจะไม่ได้รับเบี้ยประชุมรายครั้ง ทั้งนี้ กรรมการที่ดำรงตำแหน่งในคณะกรรมการสรรหาและกำหนดค่าตอบแทน / กรรมการกำกับดูแลกิจการ / กรรมการบริหารความเสี่ยง / กรรมการบริหารการลงทุน จะได้เบี้ยประชุมรายครั้งเพิ่มอีก 5,000 บาทต่อครั้ง ในอัตราสูงสุดไม่เกิน 8 ครั้งต่อปี โดย กรรมการที่ดำรงตำแหน่งเป็นผู้บริหารจะไม่ได้รับเบี้ยประชุมดังกล่าวข้างต้น

ในส่วนของงบประมาณทั้งปีสำหรับค่าตอบแทนคณะกรรมการทั้งหมดของบริษัทมีงบประมาณจำนวน 3,740,000 บาท โดยเมื่อได้จัดสรรครบตามส่วนของแต่ละคณะกรรมการแล้ว กรณีมีงบประมาณค่าตอบแทนคงเหลือจะถูกจัดสรรตามสัดส่วนให้แก่คณะกรรมการและกรรมการชุดเฉพาะต่างๆตามปริมาณการปฏิบัติงานของกรรมการแต่ละท่าน

ทั้งนี้ สำหรับในปี 2561 ค่าตอบแทนรวมของกรรมการบริษัทและผู้บริหารที่ดำรงตำแหน่งกรรมการจำนวน 11 ท่าน เป็นเงิน 27.05 ล้านบาท โดยแบ่งเป็น

1. ค่าตอบแทนกรรมการที่ดำรงตำแหน่งกรรมการอิสระและกรรมการที่ไม่ได้เป็นผู้บริหารเป็นรายบุคคล จำนวน 7 ท่าน รวมเป็นเงิน 3.00 ล้านบาท ดังมีรายละเอียดต่อไปนี้



รายชื่อคณะกรรมการอิสระ	ค่าตอบแทนกรรมการและค่าเบี้ยประชุม						รวมค่าตอบแทน
	คณะ กรรมการ บริษัท	คณะ กรรมการ ตรวจสอบ	คณะ กรรมการสรร หาและ กำหนด ค่าตอบแทน	คณะ กรรมการ กำกับดูแล กิจการ	คณะ กรรมการ การลงทุน	คณะ กรรมการบริ หารความ เสี่ยง	
1. พลเอกวินัย ภัททิยกุล	760,000.00	120,000.00	-	-	-	-	880,000.00
2. พลตำรวจเอกสุนทร ชัยขวัญ	320,000.00	-	-	-	-	-	320,000.00
3. นายปรภดา บงกษมาศ	255,000.00	60,000.00	15,000.00	-	-	10,000.00	340,000.00
4. นายอภิชาติ จีระพันธุ์	255,000.00	60,000.00	10,000.00	-	-	-	325,000.00
5. นายศักดิ์ชัย ธนบุญชัย	250,000.00	-	-	-	-	-	250,000.00
6. นายโสภณ ผลประสิทธิ์	250,000.00	-	-	-	-	-	250,000.00
7. นายวิภูธา ตระกูลสุน	255,000.00	-	-	-	15,000.00	-	270,000.00
8. ดร.ภักดี โพธิศิริ	-	-	-	360,000.00	-	-	360,000.00

2. ในปี 2561 ค่าตอบแทนกรรมการที่ดำรงตำแหน่งเป็นผู้บริหาร จำนวน 5 ท่าน เป็นจำนวนเงิน 24.08 ล้านบาท โดยจำนวนเงินดังกล่าวรวมค่าตอบแทนกรรมการและค่าตอบแทนเพิ่มเติม, ค่าโบนัสผู้บริหาร, เงินสมทบประกันสังคม, เงินสมทบกองทุนสำรองเลี้ยงชีพ และสวัสดิการอื่นๆในรูปแบบตัวเงิน

สรุปการเปลี่ยนแปลงและการถือครองหลักทรัพย์ของกรรมการและผู้บริหาร

ณ วันที่ 31 ธันวาคม 2561 บริษัทมีการเปลี่ยนแปลงและการถือครองหลักทรัพย์ของคณะกรรมการและผู้บริหาร มีรายละเอียดดังต่อไปนี้



(ก) คณะกรรมการ

หน่วย : หุ้น

รายชื่อ		การถือหุ้นในบริษัท		
		ณ 31 ธ.ค. 61	ณ 31 ธ.ค. 60	เปลี่ยนแปลง เพิ่ม (ลด)
1. พลเอกวินัย	ภักதியกุล	-	-	-
2. พลตำรวจเอกสุนทร	ชัยขวัญ	58	55	3
3. นายปรารภนา	บงกชมาศ	835,172	782,974	52,198
4. นายอภิชาติ	จีระพันธุ์	-	-	-
5. นายศักดิ์ชัย	ธนบุญชัย	-	-	-
6. นางสาวสุทธิรัตน์	ลีสวัสดิ์ตระกูล	28,244,809	28,598,259	353,450
7. นางสาวจวีรัตน์	ल्पนาถนิษย์	-	-	-
8. นายประวิทย์	หอรุ่งเรือง	-	-	-
9. นายธีรยุทธ	เลิศศิริรังสรรค์	-	-	-
10. นายโสภณ	ผลประสิทธิ์	-	-	-
11. นายวิภูธา	ตระกูลสุน	-	-	-

(ข) คณะผู้บริหาร *

หน่วย : หุ้น

รายชื่อ		การถือหุ้นในบริษัท		
		ณ 31 ธ.ค. 61	ณ 31 ธ.ค. 60	เปลี่ยนแปลง เพิ่ม (ลด)
1. นายภูงค์	จงวิไลเกษม	440	413	27
2. นายธานี	โลเกศกระวี	-	-	-
3. นายดิรพงศ์*	คำเรืองฤทธิ์	106,666	100,000	6,666
4. นายจิรัชย์**	เหรียญชัยวานิช	-	-	-

ข้อมูลหลักทรัพย์ของคณะผู้บริหารในตารางดังกล่าวข้างต้น แสดงเฉพาะผู้บริหารที่ไม่ได้ดำรงตำแหน่งกรรมการเท่านั้น

หมายเหตุ - * ภรรยาของนายดิรพงศ์ คำเรืองฤทธิ์ ซึ่งเป็นบุคคลตามมาตรา 258 เป็นผู้ถือหุ้น

** นายจิรัชย์ เหรียญชัยวานิช ลาออกจากบริษัทเมื่อวันที่ 31 มกราคม 2562 และแต่งตั้งนายเชชม จันทบูรณ์ เข้าดำรงตำแหน่ง(รักษาการ) รองกรรมการผู้จัดการใหญ่สายงานทรัพยากรบุคคลและบริหารงานทั่วไป โดยมีผลตั้งแต่วันที่ 1 กุมภาพันธ์ 2562

8.5 บุคลากร

8.5.1 ตารางแสดงการจำนวนพนักงาน และค่าตอบแทนที่จ่ายให้แก่พนักงานในปี 2561

ปี 2561 (ณ วันที่ 31 ธันวาคม 2561)	(ล้านบาท)
พนักงานฝ่ายปฏิบัติการ (คน)	344
พนักงานในสำนักงาน (คน)	201
รวม (คน)	545
ค่าตอบแทนพนักงาน (ล้านบาท)	224.68
เงินสมทบกองทุนสำรองเลี้ยงชีพ	4.79



ค่าตอบแทนพนักงานตามตารางข้างต้น เป็นค่าตอบแทนประเภท เงินเดือน, ค่าล่วงเวลา, โบนัส, เงินสมทบกองทุน ประกันสังคม, เงินสมทบกองทุนสำรองเลี้ยงชีพ และสวัสดิการที่พนักงานได้รับ อาทิเช่น ค่าฝึกอบรม, ค่าแบบฟอร์มพนักงาน, เงินทดแทนต่างๆ เป็นต้น ซึ่งในช่วงระยะเวลา 3 ปี ที่ผ่านมา บริษัทไม่มีข้อพิพาทด้านแรงงานที่สำคัญในช่วงเวลาดังกล่าว

8.5.2 นโยบายในการพัฒนาบุคลากร

บริษัทมีนโยบายในการส่งเสริมการเรียนรู้และการพัฒนาศักยภาพของพนักงานทุกระดับ เพื่อให้พนักงานมีโอกาสก้าวหน้าในอาชีพบนพื้นฐานความเท่าเทียมกันและไม่เลือกปฏิบัติตามความเหมาะสม อีกทั้งบริษัทยังเน้นการดูแลสุขภาพ และอนามัยของพนักงานในทุกระดับ โดยจัดให้มีการตรวจสุขภาพพนักงานเป็นประจำทุกๆ ปี นอกจากนี้

คณะกรรมการบริษัทได้กำหนดนโยบายเกี่ยวกับการดูแลพนักงานไว้ดังนี้

- 1) บริษัทให้ผลตอบแทนแก่พนักงานโดยยึดหลักการพิจารณาผลงานด้วยความเป็นธรรมและสามารถวัดผลได้ด้วยวิธีการวัดผลที่ใช้และยอมรับกันโดยทั่วไปและเหมาะสมกับลักษณะงานของพนักงาน โดยผลตอบแทนของพนักงาน รวมถึงรายได้ค่าจ้างและค่าตอบแทนรายเดือน รายได้จากการทำงานล่วงเวลาและการทำงานในวันหยุด โบนัสและค่าตอบแทนพิเศษประจำปี การประกันชีวิตและประกันสุขภาพ กองทุนสำรองเลี้ยงชีพ เป็นต้น
- 2) บริษัทมุ่งส่งเสริมและพัฒนาบุคลากรให้มีความรู้ความสามารถอย่างต่อเนื่อง เช่น การจัดอบรมและสัมมนาผู้บริหารและพนักงานทุกระดับ เป็นต้น
- 3) บริษัทปฏิบัติต่อพนักงานทุกคนด้วยความเป็นธรรมและเท่าเทียมกัน เช่น การประเมินผลการทำงานของพนักงาน การรักษาความลับเกี่ยวกับประวัติส่วนตัวและประวัติการทำงาน การใช้สิทธิสวัสดิการต่างๆ เป็นต้น
- 4) บริษัทคำนึงถึงสิทธิของพนักงานเป็นสำคัญ และยึดถือปฏิบัติต่อพนักงานทุกคนด้วยความเคารพในเกียรติ ศักดิ์ศรี และสิทธิส่วนบุคคล ตลอดจนเปิดโอกาสให้พนักงานร้องเรียนผ่านช่องทางต่างๆ กรณีที่พนักงานไม่ได้รับความเป็นธรรม
- 5) บริษัทเคารพสิทธิในการจัดตั้งและเข้าร่วมในองค์กรทางด้านแรงงาน สหภาพแรงงาน หรือองค์กรอื่นใด รวมทั้งเปิดโอกาสให้พนักงานมีสิทธิในการต่อรองเงื่อนไขการจ้างงาน
- 6) บริษัทมีหน้าที่ในการดูแลและจัดสภาพแวดล้อมในการทำงานให้มีความปลอดภัย ถูกสุขลักษณะ และเอื้อต่อการทำงานอย่างมีประสิทธิภาพ
- 7) บริษัทเคารพและคำนึงถึงสิทธิขั้นพื้นฐานในการจ้างงาน โดยบริษัทจะไม่ดำเนินการบังคับใช้แรงงาน จ้างแรงงานเด็ก หรือจ้างงานบุคคลที่อายุต่ำกว่าที่กฎหมายกำหนด
- 8) บริษัทจะไม่เลือกปฏิบัติต่อพนักงาน ไม่ว่าจะเป็ทางเพศ ศาสนา เชื้อชาติ สัญชาติ หรือเผ่าพันธุ์ และไม่เลือกปฏิบัติไม่ว่าในทางใดก็ตาม และจะปฏิบัติต่อพนักงานทุกคนอย่างเท่าเทียมกัน
- 9) บริษัทตกลงกำหนดเงื่อนไขการจ้างงานต่อพนักงานทุกคนในทุกระดับและตำแหน่งงาน โดยไม่ต่ำกว่าหลักเกณฑ์ตามที่กฎหมายกำหนด

การพัฒนาศักยภาพการทำงาน

หัวข้อ	หน่วย	ปี 2561	ปี 2560	ปี 259
จำนวนหลักสูตร	หลักสูตร	87	51	39
จำนวนพนักงานที่ได้รับการอบรม	คน	452	365	384
ชั่วโมงเฉลี่ยของการฝึกอบรมต่อคนต่อปี	ชั่วโมง	13.46	17.64	9.65



9. การกำกับดูแลกิจการ

9.1 นโยบายการกำกับดูแลกิจการ

บริษัท มิลล์คอน สตีล จำกัด (มหาชน) และบริษัทในกลุ่ม ยึดมั่นในการดำเนินธุรกิจด้วยความรับผิดชอบและเป็นธรรมตามหลักการของการกำกับดูแลกิจการที่ดี โดยคณะกรรมการบริษัทได้ตระหนักถึงประโยชน์และความสำคัญของการกำกับกิจการที่ดี ซึ่งมีส่วนช่วยให้การบริหารงานและการดำเนินกิจการมีประสิทธิภาพ ด้วยความโปร่งใส และคำนึงถึงผลประโยชน์ของผู้มีส่วนได้เสียทุกด้าน รวมทั้งสามารถตรวจสอบได้ และส่งผลให้บริษัทสามารถเพิ่มขีดความสามารถในการแข่งขัน และเพิ่มคุณค่าให้แก่ผู้ถือหุ้นในระยะยาว คณะกรรมการบริษัทและฝ่ายจัดการจึงได้กำหนดหลักการกำกับกิจการที่ดีเป็นนโยบายเป็นลายลักษณ์อักษรขึ้น และคณะกรรมการบริษัทได้ให้ความเห็นชอบนโยบายดังกล่าว

ดังมีรายละเอียดนโยบายการกำกับดูแลกิจการดังนี้

หมวดที่ 1 สิทธิของผู้ถือหุ้น

1. บริษัทมีนโยบายที่จะไม่กีดกันหรือสร้างอุปสรรคในการเปิดโอกาสให้ผู้ถือหุ้นสามารถติดต่อสื่อสารระหว่างกันของผู้ถือหุ้นทุก ๆ ราย
2. บริษัทให้สิทธิผู้ถือหุ้นในการทราบถึงเรื่องที่พิจารณาในที่ประชุมผู้ถือหุ้นพร้อมทั้งข้อมูลประกอบการตัดสินใจล่วงหน้าก่อนการประชุมเพื่อใช้ตัดสินใจในการเข้าร่วมประชุมผู้ถือหุ้น และบริษัทต้องไม่เพิ่มวาระอื่น ๆ ที่จะต้องมีการลงมติ โดยไม่ได้กำหนดไว้ในหนังสือเชิญประชุมผู้ถือหุ้น
3. บริษัทสนับสนุนและส่งเสริมให้ผู้ถือหุ้นทุกรายรวมถึงผู้ถือหุ้นสถาบันเข้าร่วมประชุมผู้ถือหุ้นโดยคำนึงสถานที่ในการจัดประชุม การเดินทาง และวันที่จัดประชุมผู้ถือหุ้น ให้มีความเหมาะสม เพื่อความสะดวกในการเข้าร่วมประชุม
4. บริษัทเปิดโอกาสให้ผู้ถือหุ้นเสนอวาระการประชุม หรือส่งคำถามเกี่ยวกับบริษัทล่วงหน้าก่อนวันประชุม โดยบริษัทต้องแจ้งให้ผู้ถือหุ้นทราบผ่านระบบข่าวของตลาดหลักทรัพย์แห่งประเทศไทยพร้อมประกาศหลักเกณฑ์ที่กำหนดและระบุขั้นตอนที่ชัดเจนในการนำเสนอวาระการประชุมดังกล่าวไว้ในเว็บไซต์ของบริษัทรวมถึงการส่งคำถามล่วงหน้าก่อนวันประชุม
5. ในการประชุมผู้ถือหุ้น หากวาระใดมีกรรมการที่มีส่วนได้เสียเป็นพิเศษ บริษัทจะระงับการมีส่วนได้เสียของกรรมการไว้ในหนังสือเชิญประชุมผู้ถือหุ้น ในการประชุมผู้ถือหุ้นประธานในที่ประชุมจะแจ้งให้ทราบก่อนพิจารณาวาระ และ กรรมการท่านนั้นจะไม่ร่วมประชุมและงดออกเสียงในวาระนั้น ๆ
6. บริษัทจัดทำรายงานการประชุมผู้ถือหุ้นและเผยแพร่บนเว็บไซต์ของบริษัทภายใน 14 วัน นับจากวันประชุม โดยแจ้งให้ผู้ถือหุ้นทราบผ่านเว็บไซต์ของตลาดหลักทรัพย์แห่งประเทศไทย และบนเว็บไซต์ของบริษัท

ในปี 2561 บริษัทมีการประชุมผู้ถือหุ้น 1 ครั้ง คือ การประชุมสามัญประจำปี 2561 เมื่อวันที่ 27 เมษายน 2561 เวลา 14.00 น. ณ โรงแรมแม่น้ำ รามาดา พลาซ่า กรุงเทพฯ ซึ่งการประชุมผู้ถือหุ้นทุกครั้ง บริษัทกำหนด วัน เวลา และสถานที่ในการจัดประชุม โดยคำนึงถึงความสะดวกต่อการเดินทาง พร้อมทั้งจัดทำแผนที่การเดินทางมายังสถานที่จัดประชุม เป็นเอกสารแนบในหนังสือเชิญประชุมและนำส่งให้แก่ผู้ถือหุ้นทุกรายที่มีสิทธิเข้าร่วมประชุมผู้ถือหุ้น เมื่อวันที่ 12 เมษายน 2561



หมวดที่ 2 การปฏิบัติต่อผู้ถือหุ้นอย่างเท่าเทียมกัน

1. บริษัทเปิดโอกาสให้ผู้ถือหุ้นมีสิทธิเสนอชื่อบุคคลเพื่อเข้ารับการคัดเลือกให้เป็นกรรมการในการประชุมสามัญประจำปี ตามหลักเกณฑ์ที่บริษัทกำหนด
2. บริษัทกำหนดนโยบายและแนวปฏิบัติในการใช้ข้อมูลภายใน เช่น การใช้ข้อมูลในทางที่ผิด การใช้ข้อมูลภายในเพื่อการซื้อขายหลักทรัพย์ เพื่อป้องกันมิให้ กรรมการ ผู้บริหาร และพนักงาน ใช้ข้อมูลภายในแสวงหาประโยชน์โดยตรงหรือโดยอ้อม ทั้งนี้บริษัทได้มีการแจ้งนโยบายและแนวปฏิบัติให้ทุกคนภายในองค์กรปฏิบัติ และติดตามผลอย่างสม่ำเสมอ
3. บริษัทดำเนินการแนบหนังสือมอบฉันทะแบบ ก. แบบ ข. และแบบ ค. ไปพร้อมกับหนังสือเชิญประชุมผู้ถือหุ้น เพื่ออำนวยความสะดวกให้กับผู้ถือหุ้นที่ไม่สามารถเข้าร่วมประชุมผู้ถือหุ้นด้วยตนเองได้ เพื่อให้ผู้ถือหุ้นสามารถมอบอำนาจให้กรรมการอิสระที่บริษัทแต่งตั้งขึ้นเป็นผู้รับมอบอำนาจแทน โดยปฏิบัติหน้าที่เสมือนเป็นตัวแทนของผู้ถือหุ้นรายย่อย หรือสามารถมอบอำนาจให้บุคคลอื่นเข้าร่วมประชุมและออกเสียงคะแนนแทนตน ตามเงื่อนไขที่ระบุไว้ในหนังสือมอบฉันทะ ซึ่งเป็นเงื่อนไขตามกฎหมายทั่วไป
4. บริษัทห้ามกรรมการ ผู้บริหาร และพนักงานทุกคนมิให้มีการใช้ข้อมูลภายในอันมีสาระสำคัญและอาจมีผลกระทบต่อราคาหุ้นของบริษัท และยังมีได้เปิดเผยต่อสาธารณชน แสวงหาผลประโยชน์ ไม่ว่าจะเพื่อตนเองหรือบุคคลอื่น ทั้งนี้ กรรมการ ผู้บริหาร และพนักงานทุกคนจะต้องปฏิบัติตามพระราชบัญญัติหลักทรัพย์และตลาดหลักทรัพย์ พ.ศ. 2535 กฎระเบียบและข้อบังคับของสำนักงาน ก.ล.ต. และตลาดหลักทรัพย์แห่งประเทศไทย อย่างเคร่งครัด
5. คณะกรรมการบริษัท จะดำเนินการประชุมผู้ถือหุ้นโดยเรียงตามวาระที่ได้แจ้งไว้ในหนังสือเชิญประชุม และไม่มีการเพิ่มวาระในที่ประชุมโดยไม่ได้แจ้งให้ผู้ถือหุ้นทราบล่วงหน้า นอกเหนือจากที่ระบุไว้ในหนังสือเชิญประชุม เพื่อความเป็นธรรมต่อผู้ถือหุ้นที่ไม่ได้เข้าร่วมประชุม เว้นแต่ในกรณีจำเป็นเพื่อประโยชน์ของบริษัท ฯ และได้ปฏิบัติตามหลักเกณฑ์ของกฎหมายที่เกี่ยวข้องอย่างเคร่งครัด

หมวดที่ 3 การคำนึงบทบาทของผู้มีส่วนได้เสีย

1. บริษัทได้กำหนดนโยบายและมาตรการในการดูแลผู้มีส่วนได้เสียเพื่อสร้างความเชื่อมั่นและการร่วมมือกันระหว่างผู้มีส่วนได้เสีย ทั้งผู้ถือหุ้น พนักงาน ลูกค้า คู่ค้า เจ้าหนี้ ชุมชนท้องถิ่นอย่างเหมาะสมและเป็นธรรมแก่ทุกฝ่าย
2. บริษัทกำหนดจรรยาบรรณธุรกิจ และข้อพึงปฏิบัติ เพื่อให้ผู้มีส่วนได้เสียทุกท่านได้ตระหนักและนำไปปฏิบัติเพื่อประโยชน์ที่เป็นธรรมแก่ทุกฝ่าย
3. บริษัทกำหนดนโยบายต่อต้านทุจริต คอรัปชั่น มาตรการดูแลเพื่อป้องกันและการประเมินความเสี่ยงจากการทุจริตคอรัปชั่น เสนอบุคคลเข้ามาดำรงตำแหน่งกรรมการบริษัท ตามหลักเกณฑ์ที่บริษัทกำหนด
4. บริษัทตระหนักถึงการบริหารงานด้านความรับผิดชอบต่อสังคม โดยกำหนดเป็นหลักการและแนวทางในการปฏิบัติ เพื่อให้การบริหารงานด้านความรับผิดชอบต่อสังคมบรรลุเป้าหมายของบริษัท



หมวดที่ 4 การเปิดเผยข้อมูลและความโปร่งใส

1. บริษัทกำหนดให้กรรมการบริษัท และผู้บริหารของบริษัทต้องรายงานการซื้อขาย รวมถึง การเปลี่ยนแปลง การถือครองหลักทรัพย์ที่ออกโดยบริษัท ทั้งของตนเอง ของคู่สมรส และบุตรที่ยังไม่บรรลุนิติภาวะให้ที่ประชุมคณะกรรมการบริษัททราบ และต่อสำนักงานคณะกรรมการกำกับหลักทรัพย์และตลาดหลักทรัพย์
2. บริษัทกำหนดให้กรรมการและผู้บริหาร รายงานการมีส่วนได้เสียของตนและบุคคลที่มีความเกี่ยวข้อง (รวมถึงทุกครั้งที่มีการเปลี่ยนแปลงข้อมูล) ตามมาตรา 89 แห่ง พ.ร.บ. หลักทรัพย์และตลาดหลักทรัพย์ ฯ โดยมอบหมายให้เลขานุการบริษัทรายงานสรุปข้อมูลการมีส่วนได้เสีย (รวมถึงการเปลี่ยนแปลง) ต่อที่ประชุมคณะกรรมการบริษัท เป็นประจำทุกปีเพื่อสามารถพิจารณาธุรกรรมของบริษัท ที่อาจมีความขัดแย้งทางผลประโยชน์ต่อบริษัทโดยรวม ทั้งนี้กรรมการและผู้บริหารที่มีส่วนได้เสียใด ๆ ในเรื่องที่พิจารณา จะต้องไม่เข้าร่วมในการแสดงความเห็นและไม่มีสิทธิออกเสียงลงมติในเรื่องนั้น ๆ
3. บริษัทต้องเปิดเผยข้อมูลต่อสาธารณชนทันทีเมื่อมีเหตุการณ์ที่ส่งผลกระทบต่อราคาหลักทรัพย์และผู้ถือหุ้นของบริษัท
4. บริษัทต้องเปิดเผยข้อมูลในรายงานประจำปีตามหลักเกณฑ์ของตลาดหลักทรัพย์แห่งประเทศไทยและสำนักงานคณะกรรมการกำกับหลักทรัพย์และตลาดหลักทรัพย์
5. บริษัทมีนโยบายให้คณะกรรมการตรวจสอบเป็นผู้พิจารณาและให้ความเห็นเกี่ยวกับความสมเหตุสมผล และความจำเป็นของการทำรายการระหว่างกัน และนำเสนอต่อที่ประชุมคณะกรรมการเพื่ออนุมัติ หรือเสนอต่อที่ประชุมผู้ถือหุ้น แล้วแต่กรณี
6. บริษัทมีช่องทางสื่อสารข้อมูลของบริษัท เพื่อให้ผู้ถือหุ้น ผู้ลงทุน และผู้ที่สนใจบริษัทสามารถเข้าถึงข้อมูลของบริษัทได้อย่างสะดวก ทัดถึง และเท่าเทียมกัน เช่น รายงานประจำปี รายงานผลการดำเนินงาน เว็บไซต์ของบริษัท รวมถึงกิจกรรมที่ทางตลาดหลักทรัพย์แห่งประเทศไทยจัดขึ้น เป็นต้น
7. บริษัทจัดตั้งให้มีนักลงทุนสัมพันธ์ และช่องทางที่นักลงทุนสามารถติดต่อสอบถามข้อมูลเกี่ยวกับบริษัท โดยสามารถติดต่อได้ตามช่องทางที่แจ้งไว้ในรายงานประจำปี

หมวดที่ 5 ความรับผิดชอบของคณะกรรมการ

1. คณะกรรมการบริษัทเป็นผู้เลือกประธานกรรมการบริษัท โดยที่ผู้ดำรงตำแหน่งประธานกรรมการบริษัท และประธานเจ้าหน้าที่บริหาร ต้องไม่เป็นบุคคลเดียวกัน และมีการแบ่งแยกขอบเขตและหน้าที่อย่างชัดเจน
2. คณะกรรมการบริษัทกำหนดให้บริษัทมีนโยบายกำกับดูแลกิจการ และคู่มือจรรยาบรรณธุรกิจ เพื่อคำนึงถึงบทบาทหน้าที่ของคณะกรรมการ โดยให้คณะกรรมการกำหนดบทบาทหน้าที่และนโยบายกำกับดูแลกิจการ และให้กรรมการ ผู้บริหาร พนักงาน ผู้มีส่วนได้เสีย นำไปปฏิบัติ
3. คณะกรรมการบริษัทจัดให้มีคณะกรรมการชุดย่อย โดยมีบทบาทหน้าที่ตามที่คณะกรรมการบริษัทมอบหมาย ซึ่งบริษัทจะเปิดเผยบทบาทหน้าที่ของคณะกรรมการชุดย่อยของแต่ละชุดไว้ในรายงานประจำปีของบริษัท ทั้งนี้คณะกรรมการจะพิจารณาบทบาทหน้าที่ของคณะกรรมการบริษัท และคณะกรรมการชุดย่อย ทุก ๆ ปี
4. คณะกรรมการบริษัทพิจารณาบททวนวิสัยทัศน์และพันธกิจของบริษัท ทุก ๆ 5 ปี
5. คณะกรรมการกำหนดให้มีการจัดทำแผนการสืบทอดตำแหน่งของผู้บริหารระดับสูงตั้งแต่ ระดับผู้ช่วยกรรมการผู้จัดการใหญ่ เป็นต้นไป เพื่อให้การดำเนินงานของบริษัทเป็นไปอย่างต่อเนื่อง



6. คณะกรรมการบริษัทมอบหมายให้กรรมการสรรหาและกำหนดค่าตอบแทนเป็นผู้คัดเลือกกรรมการที่จะเข้ามาดำรงตำแหน่งใหม่ โดยคำนึงถึง ความรู้ความสามารถ ประสบการณ์ และสามารถสละเวลาได้อย่างเพียงพอ โดยพิจารณาจากทักษะวิชาชีพในด้านต่าง ๆ ตามโครงสร้างของคณะกรรมการที่ยังขาด อีกทั้งยังเปิดโอกาสให้ผู้ถือหุ้นส่วนน้อยสามารถเสนอบุคคลเข้ามาดำรงตำแหน่งกรรมการบริษัท ตามหลักเกณฑ์ที่บริษัทกำหนด
7. กรรมการและผู้บริหารที่ได้รับตำแหน่งครั้งแรก จะได้รับการปฐมนิเทศ เพื่อรับทราบข้อมูล กฎระเบียบ นโยบายต่าง ๆ และผลการดำเนินงานของบริษัท
8. บริษัทส่งเสริมให้กรรมการบริษัทเข้าอบรมหลักสูตรหรือกิจกรรมสัมมนาที่เกี่ยวข้องในทุก ๆ ปี เพื่อเพิ่มพูนความรู้ในการปฏิบัติงาน
9. บริษัทจัดให้มีการประเมินผลการปฏิบัติงานประจำปีของคณะกรรมการบริษัท คณะกรรมการชุดย่อย และรายบุคคล ปีละ 1 ครั้ง โดยคณะกรรมการสรรหาและกำหนดค่าตอบแทนเป็นผู้พิจารณาหลักเกณฑ์ในการประเมินของคณะกรรมการแต่ละชุด เพื่อให้คณะกรรมการบริษัท และคณะกรรมการชุดย่อยได้พิจารณา ทบทวนการปฏิบัติหน้าที่ในระหว่างปีที่ผ่านมาว่าได้ปฏิบัติหน้าที่ตามบทบาทที่รับผิดชอบหรือไม่

นโยบายบริษัทกบในการดูแลผู้มีส่วนได้เสีย

คณะกรรมการบริษัทได้กำหนดนโยบายและมาตรการในการดูแลผู้มีส่วนได้เสียดังต่อไปนี้

1. **ผู้ถือหุ้น** คณะกรรมการบริษัทได้กำหนดนโยบายเกี่ยวกับการดูแลผู้ถือหุ้นไว้ดังนี้
 - 1) บริษัทมีหน้าที่ที่จะต้องปกป้องและเคารพสิทธิขั้นพื้นฐานของผู้ถือหุ้นทุกประการ ซึ่งได้แก่ สิทธิในการซื้อขายหรือโอนหุ้น สิทธิในการได้รับส่วนแบ่งกำไรของกิจการ สิทธิในการได้รับข้อมูลข่าวสารของกิจการอย่างเพียงพอ สิทธิในการเข้าร่วมประชุมผู้ถือหุ้นเพื่ออนุมัติในวาระต่างๆ ตามที่กฎหมายกำหนด รวมทั้งการแต่งตั้งหรือถอดถอนกรรมการ การแต่งตั้งผู้สอบบัญชี การจัดสรรเงินปันผล รวมทั้งกิจการอื่นๆ ที่เกี่ยวข้องกับสิทธิขั้นพื้นฐานของผู้ถือหุ้น
 - 2) บริษัทมีหน้าที่ที่จะต้องส่งเสริมและสนับสนุนให้ผู้ถือหุ้นใช้สิทธิในเรื่องต่างๆ ในการประชุมสามัญผู้ถือหุ้นประจำปี ได้แก่ สิทธิในการเสนอวาระการประชุมผู้ถือหุ้นล่วงหน้า สิทธิในการเสนอบุคคลเพื่อคัดเลือกเป็นกรรมการล่วงหน้า สิทธิในการส่งคำถามต่อที่ประชุมล่วงหน้าก่อนการประชุม สิทธิในการแสดงความคิดเห็นและตั้งคำถามต่อที่ประชุม เป็นต้น
 - 3) บริษัทจะต้องไม่กระทำการใดๆ อันเป็นการละเมิดหรือจำกัดสิทธิของผู้ถือหุ้น
2. **พนักงาน** คณะกรรมการบริษัทได้กำหนดนโยบายเกี่ยวกับการดูแลพนักงานไว้ดังนี้
 - 1) บริษัทให้ผลตอบแทนแก่พนักงานโดยยึดหลักการพิจารณาผลงานด้วยความเป็นธรรมและสามารถวัดผลได้ด้วยวิธีการวัดผลที่ใช้และยอมรับกันโดยทั่วไปและเหมาะสมกับลักษณะงานของพนักงาน โดยผลตอบแทนของพนักงาน รวมถึงรายได้ค่าจ้างและค่าตอบแทนรายเดือน รายได้จากการทำงานล่วงเวลาและการทำงานในวันหยุด โบนัสและค่าตอบแทนพิเศษประจำปี การประกันชีวิตและประกันสุขภาพ กองทุนสำรองเลี้ยงชีพ เป็นต้น
 - 2) บริษัทมุ่งส่งเสริมและพัฒนาบุคลากรให้มีความรู้ความสามารถอย่างต่อเนื่อง เช่น การจัดอบรมและสัมมนาผู้บริหารและพนักงานทุกระดับ เป็นต้น



- 3) บริษัทปฏิบัติต่อพนักงานทุกคนด้วยความเป็นธรรมและเท่าเทียมกัน เช่น การประเมินผลการทำงานของพนักงาน การรักษาความลับเกี่ยวกับประวัติส่วนตัวและประวัติการทำงาน การใช้สิทธิสวัสดิการต่างๆ เป็นต้น
- 4) บริษัทคำนึงถึงสิทธิของพนักงานเป็นสำคัญ และยึดถือปฏิบัติต่อพนักงานทุกคนด้วยความเคารพในเกียรติ ศักดิ์ศรี และสิทธิส่วนบุคคล ตลอดจนเปิดโอกาสให้พนักงานร้องเรียนผ่านช่องทางต่างๆ กรณีที่พนักงานไม่ได้รับความเป็นธรรม
- 5) บริษัทเคารพสิทธิในการจัดตั้งและเข้าร่วมในองค์กรทางด้านแรงงาน สหภาพแรงงาน หรือองค์กรอื่นใด รวมทั้งเปิดโอกาสให้พนักงานมีสิทธิในการต่อรองเงื่อนไขการทำงาน
- 6) บริษัทมีหน้าที่ในการดูแลและจัดสภาพแวดล้อมในการทำงานให้มีความปลอดภัย ถูกสุขลักษณะ และเอื้อต่อการทำงานอย่างมีประสิทธิภาพและประสิทธิผล
- 7) บริษัทเคารพและคำนึงถึงสิทธิขั้นพื้นฐานในการจ้างงาน โดยบริษัทจะไม่ดำเนินการบังคับใช้แรงงาน จ้างแรงงานเด็ก หรือจ้างงานบุคคลที่อายุต่ำกว่าที่กฎหมายกำหนด
- 8) บริษัทจะไม่เลือกปฏิบัติต่อพนักงาน ไม่ว่าจะเป็นทางเพศ ศาสนา เชื้อชาติ สัญชาติ หรือเผ่าพันธุ์ และไม่เลือกปฏิบัติไม่ว่าในทางใดก็ตาม และจะปฏิบัติต่อพนักงานทุกคนอย่างเท่าเทียมกัน
- 9) บริษัทตกลงกำหนดเงื่อนไขการทำงานต่อพนักงานทุกคนในทุกระดับและตำแหน่งงาน โดยไม่ต่ำกว่าหลักเกณฑ์ตามที่กฎหมายกำหนด

3. **ลูกค้า** คณะกรรมการบริษัทได้กำหนดนโยบายเกี่ยวกับการดูแลลูกค้าไว้ดังนี้

- 1) บริษัทมีหน้าที่ในการสร้างความสัมพันธ์และความร่วมมือในระยะยาวกับลูกค้า โดยยึดหลักความซื่อสัตย์สุจริต ความเชื่อถือและไว้วางใจซึ่งกันและกัน
- 2) บริษัทมีหน้าที่ในการสร้างความพึงพอใจสูงสุดให้กับลูกค้าของบริษัท ด้วยการรับผิดชอบ เอาใจใส่ และให้ความสำคัญต่อปัญหาและความต้องการของลูกค้าเป็นอันดับแรก โดยให้ผู้บริหารและพนักงานทุกคนปฏิบัติตามมาตรฐานการดังต่อไปนี้
 - 2.1 ยึดมั่นในการนำเสนอและส่งเสริมสินค้าและบริการที่ได้มาตรฐาน และตรงตามความต้องการของลูกค้า
 - 2.2 ยึดถือปฏิบัติตามเงื่อนไขต่างๆ ที่ได้ทำข้อตกลงไว้กับลูกค้าอย่างดีที่สุด
 - 2.3 การเสนอราคาและเงื่อนไขทางการค้าให้แก่ลูกค้าที่จัดอยู่ในกลุ่มเดียวกัน ต้องมีความเท่าเทียมกัน
 - 2.4 ให้ข้อมูลที่ถูกต้องตรงตามความเป็นจริงแก่ลูกค้าที่เกี่ยวกับคุณสมบัติและคุณภาพของสินค้าและบริการ เพื่อสร้างความเชื่อมั่นและความเป็นธรรมให้แก่ลูกค้า
 - 2.5 พร้อมทั้งจะตอบคำถามของลูกค้า รวมทั้งการดำเนินการเกี่ยวกับข้อร้องเรียน การให้คำแนะนำ และการติดตามผลความคืบหน้าในประเด็นต่างๆ ที่ได้รับแจ้งจากลูกค้า

4. **คู่ค้า** คณะกรรมการบริษัทได้กำหนดนโยบายเกี่ยวกับการดูแลคู่ค้าไว้ดังนี้

- 1) บริษัทมีหน้าที่ในการสร้างความสัมพันธ์ที่ดีกับคู่ค้าทุกราย
- 2) บริษัทมีหน้าที่ในการเปิดโอกาสให้คู่ค้าทุกรายนำเสนอสินค้า/ บริการได้โดยเท่าเทียมกัน โดยให้ผู้บริหารและพนักงานที่เกี่ยวข้องกับคู่ค้าจะต้องปฏิบัติตามมาตรฐานการดังต่อไปนี้
 - 2.1 ต้องปฏิบัติงานต่อคู่ค้าด้วยความซื่อสัตย์สุจริต และมีความเท่าเทียมกัน



- 2.2 การพิจารณาและตัดสินใจจะต้องอยู่บนพื้นฐานของการเปรียบเทียบคุณภาพและเงื่อนไขต่างๆ โดยคำนึงถึงผลประโยชน์ของบริษัททั้งในระยะสั้นและระยะยาว
- 2.3 ต้องรักษาความลับของคู่ค้า โดยห้ามมิให้มีการรับสินบนหรือค่านายหน้าอย่างใด ๆ จากคู่ค้า และรวมถึงห้ามเปิดเผยข้อมูลหรือข้อเสนอของคู่ค้ารายหนึ่งหรือหลายรายให้แก่คู่ค้ารายอื่นๆ ทั้งทางตรงและทั้งทางอ้อม
- 3) บริษัทมีหน้าที่ในการจัดหาและว่าจ้างคู่ค้าที่ปฏิบัติตามข้อกำหนดและระเบียบที่วางไว้ที่เกี่ยวข้องกับการรักษาสภาพแวดล้อม และการควบคุมมลพิษ และการปฏิบัติต่อพนักงานของคู่ค้าทางด้านแรงงานและการจ้างงานอย่างเป็นธรรมและไม่เลือกปฏิบัติ
- 4) บริษัทมีหน้าที่ให้การฝึกอบรมและให้คำแนะนำแก่คู่ค้าในการเข้ามาปฏิบัติงานภายในบริเวณสถานที่ทำการของบริษัท และหรือสถานที่อื่นใดที่บริษัทได้มอบหมาย เพื่อให้เป็นไปตามระเบียบข้อบังคับและข้อกำหนดเกี่ยวกับความปลอดภัยและอาชีวอนามัย

5. เจ้าหน้าที่ คณะกรรมการบริษัทได้กำหนดนโยบายเกี่ยวกับการดูแลเจ้าหน้าที่ไว้ดังนี้

- 1) บริษัทมีหน้าที่ในการสร้างความสัมพันธ์และปฏิบัติต่อเจ้าหน้าที่ โดยยึดหลักความซื่อสัตย์สุจริต ความเชื่อถือ และความไว้วางใจซึ่งกันและกัน
- 2) บริษัทมีหน้าที่ในการรับผิดชอบ เอาใจใส่ และให้ความสำคัญต่อเงื่อนไขต่างๆ ที่ได้ทำข้อตกลงไว้กับเจ้าหน้าที่อย่างดีที่สุด

6. ชุมชนท้องถิ่น คณะกรรมการบริษัทได้กำหนดนโยบายเกี่ยวกับการดูแลชุมชนท้องถิ่นไว้ดังนี้

- 1) บริษัทและพนักงานต้องยึดมั่นปฏิบัติตนเป็นพลเมืองที่ดี เคารพสิทธิมนุษยชน และพึงปฏิบัติต่อชุมชนท้องถิ่นที่อยู่อาศัยใกล้เคียงกับบริเวณที่ตั้งโรงงานด้วยความเป็นมิตร และมีความสัมพันธ์ที่ดีกับชุมชนท้องถิ่น รวมถึงให้ความสนใจไม่เลือกปฏิบัติ หรือกีดกันกลุ่มผู้ที่ต้องได้รับการดูแลเป็นพิเศษ เช่น เด็ก สตรี ผู้พิการ ผู้สูงอายุ เป็นต้น
- 2) บริษัทมีหน้าที่ปฏิบัติต่อชุมชนท้องถิ่นด้วยการเปิดโอกาสให้ชุมชนท้องถิ่นมีส่วนร่วม การให้ความสนับสนุน และการพัฒนาชุมชนในด้านต่างๆ ให้มีความเป็นอยู่ที่ดีตามความเหมาะสม ได้แก่ ด้านการศึกษา ด้านวัฒนธรรม ด้านสาธารณสุข ด้านเศรษฐกิจ การสร้างงานและสร้างรายได้ เป็นต้น
- 3) บริษัทมีหน้าที่ในการเปิดโอกาสให้ผู้อยู่อาศัยในชุมชนใกล้เคียงกับโรงงานมีโอกาสร่วมงานกับบริษัทตามความเหมาะสมและตามที่บริษัทพิจารณา อีกทั้งมีนโยบายในการจ้างงานชุมชนท้องถิ่นตามความจำเป็นและความเหมาะสม
- 4) บริษัทมีหน้าที่ในการดูแลและสนับสนุนกิจกรรมที่มีคุณประโยชน์ต่อสังคม และให้ความร่วมมือกับภาครัฐและหน่วยงานต่างๆ ด้วยความเต็มใจและเสียสละเพื่อประโยชน์ส่วนรวม

นโยบายและแนวทางปฏิบัติการต่อต้านการทุจริตคอร์รัปชัน

1. กรรมการ ผู้บริหาร พนักงานทุกระดับชั้นทุกคน ต้องไม่กระทำหรือสนับสนุนการกระทำใดๆ ที่เป็นการแสดงถึงเจตนาทุจริตคอร์รัปชัน การให้ หรือการรับสินบนจากผู้ที่มีส่วนได้เสียที่เกี่ยวข้อง กับกลุ่มบริษัทฯ ในเรื่องที่ดินมีหน้าที่รับผิดชอบทั้งทางตรงหรือทางอ้อม เพื่อให้ได้มาซึ่งผลประโยชน์แก่ตนเอง หรือผู้ที่เกี่ยวข้อง ทั้งนี้โดยยึดถือและปฏิบัติตามแนวทางการต่อต้านการทุจริตคอร์รัปชันของบริษัทอย่างเคร่งครัด



2. ให้คณะกรรมการบริษัทมอบหมายคณะกรรมการตรวจสอบและคณะกรรมการกำกับดูแลกิจการ เป็นผู้ติดตามและกำกับดูแลให้เป็นไปตามนโยบายการกำกับดูแลกิจการที่ดี
3. บริษัทดำเนินธุรกิจด้วยความโปร่งใส ซื่อสัตย์สุจริต โดยห้ามกรรมการ ผู้บริหารและพนักงานมิให้ รับ เรียกรับสินบน หรือสิ่งจูงใจต่าง ๆ รวมถึงของขวัญ รางวัล และการรับรองไม่ว่าจะอยู่ในรูปแบบใด ตามที่บัญญัติไว้ในคู่มือการกำกับดูแลกิจการที่ดีและจรรยาบรรณทางธุรกิจ
4. บริษัทจัดให้มีการอบรมและให้ความรู้ด้านการต่อต้านทุจริตคอร์รัปชันแก่คณะกรรมการ ผู้บริหารและพนักงานทุกระดับชั้นอย่างต่อเนื่อง ให้รับทราบนโยบายปฏิบัติการต่อต้านการทุจริตคอร์รัปชันอย่างเพียงพอ รวมถึงการปลูกฝังจิตสำนึกให้พนักงานทุกคนทำงานด้วยความซื่อสัตย์สุจริต และเป็นไปตามหลักคุณธรรม จริยธรรม และธรรมาภิบาล ซึ่งถือเป็นรากฐานสำคัญที่จะช่วยให้พนักงานสามารถนำไปใช้ในทางปฏิบัติได้อย่างชัดเจนและเป็นรูปธรรม สำเร็จผลตามนโยบายที่บริษัทได้กำหนดไว้
5. บริษัทจัดให้มีระบบการควบคุมภายใน ที่ครอบคลุมการตรวจสอบและสอบทานการดำเนินการตามแนวนโยบายการต่อต้านการคอร์รัปชัน ทั้งนี้ เพื่อป้องกันการทุจริตคอร์รัปชันที่อาจเกิดขึ้น และอาจส่งผลกระทบต่อฐานะทางการเงิน และผลการดำเนินงานของบริษัท
6. บริษัทได้กำหนดแนวทางปฏิบัติสำหรับการให้เงินบริจาคเพื่อการกุศล หรือให้เงินสนับสนุนองค์กรใด ๆ จะต้องกระทำในนามกลุ่มบริษัท บริษัท บริษัทย่อย หรือบริษัทร่วมค้า เท่านั้น และต้องเป็นการช่วยเหลือหรือสนับสนุนองค์กรที่มีวัตถุประสงค์เพื่อสาธารณกุศล หรือ สาธารณประโยชน์ ที่ได้รับใบอนุญาตตามกฎหมาย หรือบรรพเทาสถาณกฤษฎีที่ได้รับการประกาศจากทางหน่วยงานราชการ จำนวนเงินต้องเหมาะสม ไม่เกินความจำเป็นตามแต่กรณี โดยบริษัทจะต้องดำเนินการด้วยความโปร่งใส ผ่านขั้นตอนตามระเบียบของบริษัทฯ ที่กำหนดไว้ และมีเอกสารหลักฐานชัดเจน ตลอดจนมีการติดตามและตรวจสอบ เพื่อให้มั่นใจว่าเงินบริจาคไม่ได้ถูกนำไปใช้เพื่อเป็นข้ออ้างในการทุจริตคอร์รัปชันหรือติดสินบน
7. บริษัทได้กำหนดแนวปฏิบัติเรื่องความสัมพันธ์ทางธุรกิจและการจัดซื้อจัดจ้างกับภาครัฐ หรือหน่วยงานเอกชน รวมถึงการติดต่อกับภาครัฐหรือเจ้าหน้าที่รัฐ หรือเอกชน ตลอดจนบุคคลที่มีหน้าที่เกี่ยวข้องในการดำเนินธุรกิจของกลุ่มบริษัท จะต้องเป็นไปด้วยความซื่อสัตย์ ความรอบคอบ โปร่งใส เป็นไปตามระเบียบกฎหมายที่เกี่ยวข้องผ่านระเบียบขั้นตอนของบริษัทที่ได้กำหนดไว้ และสามารถดำเนินการตรวจสอบได้
8. บริษัทจัดให้มีช่องทางการแจ้งเบาะแสหรือข้อร้องเรียน เมื่อมีการพบเห็นการทุจริตคอร์รัปชันอย่างเพียงพอ และมีนโยบายปกป้องและให้ความเป็นธรรมสำหรับพนักงานที่แจ้งเบาะแส หรือแจ้งเรื่องทุจริตคอร์รัปชันที่เกี่ยวข้องกับกลุ่มบริษัท โดยใช้มาตรการคุ้มครองผู้ร้องเรียน หรือผู้ที่ให้ความร่วมมือในการรายงานการทุจริตคอร์รัปชัน รวมถึงบริษัทได้มีการกำหนดโทษและดำเนินการลงโทษทางวินัยต่อพนักงานที่ฝ่าฝืนการปฏิบัติตามนโยบายต่อต้านการทุจริตคอร์รัปชันนี้ ตามหลักจรรยาบรรณทางธุรกิจ และข้อพึงปฏิบัติของบริษัท
9. บริษัทมีนโยบายเป็นกลางทางการเมือง บุคลากรทุกคนมีสิทธิและเสรีภาพทางการเมืองตามกฎหมาย และพึงตระหนักที่จะไม่ดำเนินการ หรือดำเนินกิจกรรมใด ๆ รวมถึงการนำทรัพยากรใด ๆ ของกลุ่มบริษัทไปใช้เพื่อดำเนินการหรือกิจกรรมทางการเมือง



ช่องทางการแจ้งเบาะแสเมื่อพบการทุจริตคอร์รัปชัน

บริษัทเปิดโอกาสให้ผู้มีส่วนได้เสียสามารถติดต่อสื่อสารกับคณะกรรมการบริษัทและจะคุ้มครองสิทธิของผู้มีส่วนได้เสียที่แจ้งเบาะแสหรือร้องเรียนประเด็นต่าง ๆ โดยมีช่องทางการติดต่อสื่อสารโดยผ่านหน่วยงานกำกับดูแลกิจการเพื่อดำเนินการตามกระบวนการที่บริษัทกำหนดและรายงานต่อคณะกรรมการบริษัทต่อไป ทั้งนี้ ช่องทางติดต่อมีดังนี้

1. ทางไปรษณีย์ โดยส่งมาที่
หน่วยงานกำกับดูแลกิจการ
บริษัท มิลล์คอน สตีล จำกัด (มหาชน)
เลขที่ 52 อาคารนิยะพลาซ่า ชั้น 29 ถนนสีลม แขวงสุริยวงศ์ เขตบางรัก กรุงเทพฯ 10500
โทรศัพท์ 0-2652-3333 ต่อ 300 โทรสาร 0-2632-9899
2. ทางอีเมล โดยส่งมาที่ : compliance@millconsteel.com

จรรยาบรรณธุรกิจ และข้อพึงปฏิบัติ

1. การกำกับดูแลองค์กร

บริษัทมุ่งที่จะประกอบธุรกิจด้วยความซื่อสัตย์สุจริต และคำนึงถึงผลประโยชน์ส่วนรวมและประเทศชาติ รวมทั้งอยู่ภายใต้ข้อกำหนด กฎระเบียบ และกฎเกณฑ์ต่างๆ ที่เกี่ยวข้องกับการดำเนินธุรกิจของบริษัท ตลอดจนให้ความเคารพต่อผลประโยชน์ของบุคคลอื่นที่บริษัทมีความสัมพันธ์ด้วย ผู้บริหารและพนักงานทุกคนต้องปฏิบัติตามหน้าที่โดยยึดถือระเบียบข้อบังคับของบริษัท และข้อกำหนดของกฎหมายเป็นสำคัญ รวมถึงการให้ความช่วยเหลือ สนับสนุน และการให้ความร่วมมือกับหน่วยงานภาคเอกชนอื่นๆ และหน่วยงานภาครัฐ หรือองค์กรที่มีหน้าที่ในการกำกับดูแลและตรวจสอบกิจการของบริษัท นอกจากนี้ผู้บริหารและพนักงานจะต้องปฏิบัติงานด้วยความระมัดระวัง และป้องกันมิให้เข้าไปมีส่วนร่วม หรือมีส่วนเกี่ยวข้องกับกิจกรรมใดๆ ในทางที่มีขอบ อันอาจนำมาซึ่งความเสียหายต่อการดำเนินธุรกิจของบริษัท

2. การแข่งขันที่เป็นธรรม

บริษัทมีความเชื่อมั่นว่าการแข่งขันที่ยุติธรรมจะเป็นแรงผลักดันให้บริษัทมีความเข้มแข็งและต้องพัฒนาอยู่ตลอดเวลา บริษัทกำหนดนโยบายให้ผู้บริหารและพนักงานทุกคนจะต้องเรียนรู้และพัฒนาตนเองอยู่เสมอ และไม่ใช้วิธีการแข่งขันที่ไม่ยุติธรรม หรือขัดต่อหลักจริยธรรมทางธุรกิจ เพื่อเอาเปรียบคู่แข่งด้วยวิธีการใดๆ

3. การถือปฏิบัติโดยเท่าเทียม

บริษัทมีนโยบายให้ผู้บริหารและพนักงานทุกคนถือหลักปฏิบัติด้วยความเสมอภาคและเท่าเทียมกันในแต่ละกลุ่มบุคคลที่บริษัทมีความสัมพันธ์ ไม่ว่าจะเป็นพนักงานภายในองค์กร ลูกค้า คู่ค้า ผู้ถือหุ้น นักลงทุน หน่วยงานของรัฐ หน่วยงานเอกชนอื่นๆ ตลอดจนชุมชนและสังคมแวดล้อมบริษัท โดยคำนึงถึงสิทธิขั้นพื้นฐานและผลประโยชน์ของกลุ่มบุคคลเหล่านั้นเป็นสำคัญ และจะต้องไม่เลือกปฏิบัติเป็นกรณีเฉพาะบุคคลหรือเฉพาะกลุ่มเพียงเพราะความสัมพันธ์หรือผลประโยชน์ส่วนตัว

4. สัมพันธภาพกับพนักงาน

บริษัทกำหนดนโยบายที่จะปฏิบัติต่อพนักงานทุกคนด้วยความเท่าเทียมกันตามหลักการเคารพต่อสิทธิมนุษยชนตามหลักสากล และให้พนักงานถือปฏิบัติต่อเพื่อนร่วมงานทุกคนด้วยความเคารพในเกียรติ ศักดิ์ศรี และสิทธิส่วนบุคคล โดยบริษัทจะรวบรวมและเก็บรักษาประวัติข้อมูลส่วนตัวของพนักงานเฉพาะในส่วนที่จำเป็นต่อการปฏิบัติงาน และตามที่กฎหมายกำหนด โดยให้ถือเป็นความลับ การเปิดเผยข้อมูลดังกล่าวจะกระทำได้เฉพาะในกรณีที่ผู้มีส่วนได้เสียที่มีสิทธิตามกฎหมายจำเป็นต้องรับทราบเท่านั้น



ข้อร้องเรียน/ข้อเสนอแนะของพนักงาน เกี่ยวกับการปฏิบัติทางด้านแรงงาน	ปี 2561	ปี 2560	ปี 2559
จำนวนข้อร้องเรียนของพนักงานเกี่ยวกับการปฏิบัติทางด้านแรงงาน	-	-	-
จำนวนข้อร้องเรียนที่ได้รับการแก้ไขแล้ว	-	-	-
จำนวนข้อร้องเรียนกำลังอยู่ระหว่างดำเนินการ	-	-	-

บริษัทมีนโยบายในการส่งเสริมการเรียนรู้และการพัฒนาศักยภาพของพนักงานทุกระดับ เพื่อให้พนักงานมีโอกาสก้าวหน้าในอาชีพบนพื้นฐานความเท่าเทียมกันและไม่เลือกปฏิบัติตามความเหมาะสม

นอกจากนี้ บริษัทกำหนดแนวทางในการจัดสภาพแวดล้อมในการทำงานให้มีความปลอดภัย ถูกสุขลักษณะ และเอื้อต่อการทำงานอย่างมีประสิทธิภาพและประสิทธิผล พนักงานแต่ละคนจะต้องมีความรับผิดชอบและช่วยเหลือเกื้อกูลในการทำงานต่อเพื่อนพนักงานและองค์กร โดยจะไม่ประพฤติปฏิบัติตนที่จะทำให้สภาพแวดล้อมในการทำงานเสื่อมถอยลง

สถิติความปลอดภัยในการทำงาน ตั้งแต่ปี 2559-2561

หัวข้อ	หน่วย	ปี 2561	ปี 2560	ปี 2559
จำนวนอุบัติเหตุจากการทำงาน	ครั้ง	14	28	31
จำนวนอุบัติเหตุถึงขั้นหยุดงาน	คน	7	6	15
จำนวนผู้เสียชีวิตจากการทำงาน	คน	-	-	-

5. สัมพันธภาพกับลูกค้า

บริษัทกำหนดนโยบายที่จะมุ่งสร้างความสัมพันธ์และความร่วมมือในระยะยาวกับลูกค้า โดยยึดหลักความซื่อสัตย์ สุจริต ความเชื่อถือและไว้วางใจซึ่งกันและกัน และประการสำคัญ คือ การสร้างความพึงพอใจสูงสุดให้แก่ลูกค้า ในการใช้สินค้า และ/หรือ บริการของบริษัท ด้วยความรับผิดชอบต่อเอาใจใส่ และให้ความสำคัญต่อปัญหาและความต้องการของลูกค้าเป็นอันดับแรก โดยให้ผู้บริหารและพนักงานทุกคนถือปฏิบัติตามแนวทางดังต่อไปนี้

- 5.1 ยึดมั่นในการนำเสนอและส่งมอบสินค้าและบริการที่ได้มาตรฐาน และตรงตามความต้องการของลูกค้า
- 5.2 ยึดถือปฏิบัติตามเงื่อนไขต่างๆ ที่ได้ทำข้อตกลงไว้กับลูกค้าอย่างดีที่สุด
- 5.3 การเสนอราคาและเงื่อนไขทางการค้าให้แก่ลูกค้าที่จัดอยู่ในกลุ่มเดียวกัน ต้องมีความเท่าเทียมกัน
- 5.4 ให้ข้อมูลที่ถูกต้องตรงตามความเป็นจริงแก่ลูกค้า ที่เกี่ยวกับคุณสมบัติและคุณภาพของสินค้าและบริการ เพื่อสร้างความเชื่อมั่นและความเป็นธรรมให้แก่ลูกค้า
- 5.5 พร้อมทั้งจะตอบคำถามของลูกค้า รวมทั้งการดำเนินการเกี่ยวกับข้อร้องเรียน การให้คำแนะนำ และการติดตามผลความคืบหน้าในประเด็นต่างๆ ที่ได้รับแจ้งจากลูกค้า

6. สัมพันธภาพกับคู่ค้า

บริษัทกำหนดนโยบายให้มีการสร้างความสัมพันธ์ที่ดีกับคู่ค้าของบริษัท โดยเปิดโอกาสให้นำเสนอสินค้าและ/หรือ บริการ ได้โดยเท่าเทียมกัน ผู้บริหารและพนักงานที่เกี่ยวข้องต้องปฏิบัติงานด้วยความซื่อสัตย์สุจริต การพิจารณาและตัดสินใจจะต้องตั้งอยู่บนพื้นฐานการเปรียบเทียบในด้านคุณภาพของสินค้าและหรือบริการ ราคา เงื่อนไขทางการค้า และปัจจัยอื่นๆ ที่เกี่ยวข้อง โดยคำนึงถึงประโยชน์สูงสุดของบริษัททั้งในระยะสั้นและระยะยาว และห้ามมิให้มีการรับสินบนหรือค่านายหน้าใดๆ



จากลูกค้า รวมถึงการห้ามเปิดเผยข้อมูลหรือข้อเสนอของลูกค้ารายหนึ่งรายใดหรือหลายรายให้แก่ลูกค้ารายอื่นๆ ทั้งทางตรงและทางอ้อม

7. ความขัดแย้งทางผลประโยชน์

บริษัทคาดหวังให้ผู้บริหารและพนักงานทุกคนตัดสินใจดำเนินธุรกิจ โดยคำนึงถึงประโยชน์สูงสุดของบริษัท และลูกค้าของบริษัท โดยต้องไม่ยอมให้เหตุผลในส่วนของตนเองหรือบุคคลในครอบครัวของตนมีอิทธิพลต่อการตัดสินใจที่ทำให้เบี่ยงเบนไปจากหลักการข้างต้น และเข้าลักษณะของการแสวงหาผลประโยชน์เพื่อส่วนตัวที่ขัดแย้งกับผลประโยชน์ของบริษัทและลูกค้าของบริษัท โดย

- 7.1 ผู้บริหารและพนักงานจะต้องไม่กระทำการใดๆ เพื่อแสวงหาผลประโยชน์หรือเบียดบังทรัพย์สิน ซึ่งเป็นหรือควรเป็นของบริษัท หรือลูกค้าของบริษัท
- 7.2 ผู้บริหารและพนักงานควรหลีกเลี่ยงสถานการณ์ หรือการมีกิจกรรมส่วนตัว และการมีผลประโยชน์ทางการเงิน ซึ่งอาจขัดแย้งกับหน้าที่การงานที่ผู้บริหารและพนักงานผูกพันอยู่
- 7.3 หากตำแหน่งหน้าที่ความรับผิดชอบของผู้บริหารและพนักงานมีผลในอันที่จะเอื้อประโยชน์ทั้งทางตรงและทางอ้อมให้แก่ตนเอง หรือสมาชิกในครอบครัวและญาติพี่น้อง หรือบุคคลภายนอก ผู้บริหารและพนักงานดังกล่าวไม่ควรมีส่วนร่วมในการตัดสินใจดำเนินการใดๆ และจะต้องแจ้งผู้บังคับบัญชาตามสายงานให้ทราบในทันที
- 7.4 บริษัทจะหลีกเลี่ยงที่จะมอบหมายหน้าที่ความรับผิดชอบให้แก่ผู้บริหารและพนักงาน ในกรณีที่น่าจะนำไปสู่สถานการณ์ที่อาจจะก่อให้เกิดความขัดแย้งทางผลประโยชน์ของบริษัท หรือขัดต่อผลประโยชน์ของลูกค้าของบริษัท
- 7.5 การที่ผู้บริหารและพนักงานเข้ามามีส่วนร่วมในการดำเนินกิจกรรมภายนอกองค์กร หรือดำรงตำแหน่งภายนอกองค์กร อาทิ การเป็นกรรมการ ที่ปรึกษา ตัวแทน หรือเป็นพนักงานในองค์กรอื่น กิจกรรมนั้นๆ จะต้องไม่ก่อให้เกิดความขัดแย้งทางผลประโยชน์กับบริษัทและลูกค้าของบริษัท ไม่ว่าจะทั้งทางตรงและทางอ้อม และจะต้องไม่ทำให้เกิดผลเสียหายต่อบริษัท รวมทั้งจะต้องไม่กระทบต่อการปฏิบัติหน้าที่ของบุคคลนั้นๆ
- 7.6 ห้ามมิให้ผู้บริหารและพนักงานเข้าร่วมหรือรับตำแหน่งใดๆ ในองค์กรที่ประกอบธุรกิจในลักษณะเดียวกันกับบริษัท และเป็นการแข่งขันกับธุรกิจของบริษัทและบริษัทในกลุ่ม หรือกิจการที่อาจจะมีผลประโยชน์ขัดแย้งกับบริษัท

8. การรักษาความลับ

บริษัทมีพันธะผูกพันและความรับผิดชอบในการรักษาความลับของลูกค้าและลูกค้าเกี่ยวกับข้อมูลการทำรายการต่างๆ ระหว่างลูกค้าหรือคู่ค้ากับบริษัท และรวมถึงข้อมูลเฉพาะตัวที่ได้รับจากลูกค้า และ/หรือ คู่ค้า การนำข้อมูลดังกล่าวมาใช้งานต้องเป็นไปตามวัตถุประสงค์เพื่อการประกอบธุรกิจตามปกติของบริษัท และจะต้องไม่นำข้อมูลความลับไปใช้เพื่อประโยชน์ส่วนตัวของบุคคลใดบุคคลหนึ่ง ผู้บริหารและพนักงานจึงมีหน้าที่ต้องปกป้องรักษาข้อมูลของลูกค้า และ/หรือ คู่ค้าให้เป็นความลับ และพึงระมัดระวังเสมอเมื่อจำเป็นที่จะต้องนำข้อมูลดังกล่าวไปใช้งาน ภาระหน้าที่ของผู้บริหารและพนักงานในการรักษาข้อมูลที่เป็นความลับของลูกค้าและหรือคู่ค้าจะยังคงอยู่ต่อไป แม้ว่าบุคคลนั้นจะพ้นสภาพจากการเป็นพนักงานของบริษัทไปแล้วก็ตาม

9. การใช้ข้อมูลในทางที่ผิด

บริษัทกำหนดนโยบายให้ผู้บริหารและพนักงานมีหน้าที่ในการควบคุม ดูแล และรักษาข้อมูลต่างๆ ภายในกิจการ ที่เกี่ยวกับบริษัทและการประกอบธุรกิจของบริษัทไว้เป็นความลับ ซึ่งผู้บริหารและพนักงานจะต้องไม่นำข้อมูลภายในกิจการดังกล่าวที่อาจได้รับในระหว่างการปฏิบัติหน้าที่ไปใช้เพื่อแสวงหาผลประโยชน์โดยตรงหรือโดยอ้อม ทั้งเพื่อประโยชน์แก่ตนเอง สมาชิกในครอบครัว ญาติพี่น้อง หรือบุคคลอื่นใด โดยไม่ได้รับความยินยอมจากบริษัท ความรับผิดชอบที่จะไม่นำข้อมูลไปใช้ในทางที่ผิดดังกล่าว ให้ผูกพันทั้งในขณะที่เป็นพนักงาน และเมื่อพ้นจากการเป็นพนักงานตามระยะเวลาที่กำหนดไว้ การเปิดเผยข้อมูลแก่บุคคลภายนอกจะต้องอยู่ภายใต้การกำกับดูแลและความรับผิดชอบของผู้บังคับบัญชาและผู้บริหารระดับสูง



10. การใช้ข้อมูลภายในเพื่อซื้อขายหลักทรัพย์

บริษัทที่มีความตระหนักดีถึงความสำคัญของข้อมูลภายใน ซึ่งถือเป็นปัจจัยสำคัญที่นักลงทุนใช้ในการตัดสินใจลงทุน ไม่ว่าจะเป็นข้อมูลเกี่ยวกับผลการดำเนินงาน แผนการขยายกิจการ หรือข้อมูลอื่นๆ ที่เกี่ยวข้องกับบริษัท ซึ่งหากมีบุคคลที่ล่วงรู้ข้อมูลภายในแล้วนำไปใช้ในการซื้อขายหลักทรัพย์ของบริษัท โดยข้อมูลนั้นยังมิได้เปิดเผยต่อตลาดหลักทรัพย์แห่งประเทศไทย และต่อสาธารณชนตามที่กำหนดโดยกฎข้อบังคับที่เกี่ยวข้อง ย่อมก่อให้เกิดความไม่เป็นธรรมต่อนักลงทุนรายอื่นที่ยังไม่มีโอกาสรับทราบข้อมูลดังกล่าว บริษัทจึงกำหนดนโยบายห้ามมิให้มีการใช้ข้อมูลภายในที่ยังมิได้เผยแพร่ต่อตลาดหลักทรัพย์แห่งประเทศไทยและต่อสาธารณชนเพื่อการซื้อขายหลักทรัพย์ของบริษัท รวมทั้ง

- ผู้บริหารและพนักงานทุกคนจะต้องปฏิบัติตามพระราชบัญญัติหลักทรัพย์และตลาดหลักทรัพย์พ.ศ.2535 ระเบียบและข้อบังคับต่างๆ ของสำนักงานคณะกรรมการกำกับหลักทรัพย์และตลาดหลักทรัพย์ คณะกรรมการกำกับหลักทรัพย์และตลาดหลักทรัพย์ ตลาดหลักทรัพย์แห่งประเทศไทย รวมทั้งระเบียบและข้อบังคับของหน่วยงานอื่นๆ ที่เกี่ยวข้องอย่างเคร่งครัด
- การนำข้อมูลภายในอันมีสาระสำคัญและอาจมีผลกระทบต่อราคาหุ้นของบริษัท และยังมีได้เปิดเผยต่อสาธารณชนไปหาผลประโยชน์ ไม่ว่าจะเพื่อตนเองหรือบุคคลอื่น ถือว่าเป็นการกระทำความผิดทางกฎหมายและข้อบังคับการทำงานของ บริษัท
- ผู้บริหารและพนักงาน รวมถึงสมาชิกในครอบครัว จะต้องไม่ทำการซื้อขายหลักทรัพย์ของบริษัท ในขณะที่ครอบครองข้อมูลภายในที่ยังมิได้มีการเปิดเผยต่อสาธารณชนเป็นการทั่วไป
- ผู้บริหารและพนักงานจะต้องไม่เปิดเผยข้อมูลภายในอันมีสาระสำคัญ และอาจมีผลกระทบต่อราคาหุ้นของบริษัท ให้แก่บุคคลอื่นที่ไม่มีส่วนเกี่ยวข้อง

ในปี 2561 บริษัทได้จัดให้มีการพบกับนักวิเคราะห์ นักลงทุน และผู้ถือหุ้นดังต่อไปนี้

งานพบนักวิเคราะห์ นักลงทุน และผู้ถือหุ้น	จำนวนครั้ง (ต่อปี)
การจัดประชุมนักวิเคราะห์หลักทรัพย์ (Analyst Meeting)	1
การนำเสนอข้อมูลต่อนักลงทุนในประเทศ (Road Show)	1

11. สินบนและแรงจูงใจ

บริษัทกำหนดนโยบายห้ามผู้บริหารและพนักงานให้ รับ เรียกรับ สินบนหรือสิ่งจูงใจต่างๆ ไม่ว่าจะอยู่ในรูปแบบใดก็ตาม และห้ามมอบหมายให้ผู้ใดกระทำการเช่นเดียวกันแทนตนเอง เพื่อให้ได้มาซึ่งความได้เปรียบทางธุรกิจ สิทธิพิเศษ หรือผลประโยชน์ด้านการเงินต่างๆ และห้ามมิให้ให้สินบนทั้งโดยตรงหรือทางอ้อมแก่เจ้าหน้าที่ของรัฐ หรือนักการเมือง หรือบุคคลอื่นใด เพื่อโน้มน้าวให้บุคคลเหล่านั้นใช้ดุลยพินิจในทางเอื้อประโยชน์แก่บริษัท ซึ่งเป็นการดำเนินการที่ขัดต่อหลักจริยธรรม และขัดต่อกฎหมายหรือศีลธรรมอันดีของประชาชน

12. ของขวัญ ของรางวัล และการรับรอง

บริษัทไม่มีนโยบายให้ผู้บริหารและพนักงานยอมรับของขวัญ ของรางวัล หรือการรับรองอย่างใดๆ ที่ให้โดยคู่ค้าหรือบุคคลที่มีแนวโน้มจะเป็นคู่ค้าของบริษัท ที่เกินกว่าการเอื้อเฟื้อตามปกติที่เกี่ยวกับการประกอบธุรกิจโดยทั่วไป ผู้บริหารและพนักงานที่ได้รับของขวัญ ของรางวัล หรือการรับรอง จะต้องสามารถแสดงเหตุผลอันสมควร และสามารถเปิดเผยรายละเอียดแก่



บริษัทได้ และให้รายงานต่อผู้บังคับบัญชาเพื่อทราบ และในกรณีที่ได้รับเป็นของขวัญ หรือของรางวัลใดๆให้นำส่งต่อส่วนกลางเพื่อบริหารจัดการต่อไป

13. การติดตามและสอบทานการปฏิบัติตามหลักจรรยาบรรณ

ฝ่ายตรวจสอบภายในของบริษัทมีหน้าที่รับผิดชอบในการติดตามดูแลการปฏิบัติตามหลักจรรยาบรรณ และรายงานผลการติดตามดูแลต่อคณะกรรมการตรวจสอบ รวมทั้งจัดเก็บบันทึกข้อมูลทั้งหมดที่เกี่ยวกับการกระทำที่ละเมิดหรืออาจจะละเมิดต่อหลักจรรยาบรรณนี้ ผู้บริหารและพนักงานทุกคนมีหน้าที่ต้องให้ความร่วมมือในการให้ข้อมูลที่ถูกต้องและครบถ้วนแก่ฝ่ายตรวจสอบภายใน

บริษัทมีความคาดหวังให้ผู้บริหารและพนักงานทุกคนมีส่วนร่วมรับผิดชอบในการสอดส่องติดตามดูแลการปฏิบัติตามหลักจรรยาบรรณนี้ เพราะการกระทำต่างๆ ที่ขัดต่อหลักจรรยาบรรณถือเป็นความผิดทางวินัยการทำงานตามที่กำหนดไว้ในข้อบังคับการทำงาน และอาจจะถือเป็นการกระทำความผิดตามกฎหมาย และเป็นการทำลายและทำให้เสื่อมเสียต่อคุณค่าที่ดีขององค์กร ซึ่งจะส่งผลกระทบต่อองค์กรในทุกๆ ด้านทั้งในระยะสั้นและระยะยาว ผู้บริหารและพนักงานจึงมีหน้าที่รับผิดชอบในการรายงานต่อฝ่ายตรวจสอบภายใน หรือผู้บังคับบัญชา หรือผู้บริหารระดับสูงรับทราบทันที เมื่อพบเห็นการปฏิบัติหน้าที่อันเป็นการละเมิด หรือสงสัยว่าจะอาจเกิดการละเมิดต่อหลักจรรยาบรรณนี้

14. บทลงโทษ

บริษัทจะพิจารณาโทษต่อพนักงานที่ละเมิดหลักจรรยาบรรณฉบับนี้อย่างจริงจัง โดยให้อำนาจแก่ผู้บังคับบัญชาตามสายงานเป็นผู้พิจารณาความผิด และลงโทษพนักงานของบริษัทที่กระทำผิดหรือขัดต่อหลักจรรยาบรรณ โดยพนักงานที่กระทำ ความผิดจะได้รับการพิจารณาลงโทษตามลักษณะและความร้ายแรงของความผิด ตามควรแก่กรณีเป็นรายๆ ไป ทั้งนี้ โทษดังกล่าวเป็นโทษที่กำหนดไว้ในข้อบังคับการทำงาน ดังนี้

- ตักเตือนด้วยวาจา
- ตักเตือนเป็นลายลักษณ์อักษร
- พักงานโดยไม่จ่ายค่าจ้าง
- ให้ออก ปลดออก ไล่ออก

9.2 คณะกรรมการบริษัทและคณะกรรมการชุดย่อย

ณ วันที่ 31 ธันวาคม 2561 บริษัทมีโครงสร้างการจัดการ ประกอบด้วยคณะกรรมการ 7 ชุด ได้แก่ (ก) คณะกรรมการบริษัท (ข) คณะกรรมการตรวจสอบ (ค) คณะกรรมการสรรหาและกำหนดค่าตอบแทน (ง) คณะกรรมการกำกับดูแลกิจการ (จ) คณะกรรมการบริหาร (ฉ) คณะกรรมการบริหารความเสี่ยง และ (ช) คณะกรรมการบริหารการลงทุน โดยกรรมการเหล่านี้ประกอบด้วยผู้ทรงคุณสมบัตินครบถ้วนตามมาตรา 68 แห่งพระราชบัญญัติบริษัทมหาชน จำกัด พ.ศ. 2535 และตามประกาศคณะกรรมการกำกับหลักทรัพย์และตลาดหลักทรัพย์ที่ กจ. 12/2543 เรื่อง การขออนุญาตและการอนุญาตให้เสนอขายหุ้นที่ออกใหม่ ฉบับลงวันที่ 22 มีนาคม 2543 ทุกประการ

(ก) คณะกรรมการบริษัท

ประกอบด้วยกรรมการที่ไม่ใช่ผู้บริหาร 7 คน ซึ่งในจำนวนนี้มีกรรมการอิสระ / กรรมการที่ไม่ใช่ผู้บริหารจำนวน 7 คน และกรรมการที่มาจากฝ่ายจัดการ จำนวน 4 คน และเพื่อให้คณะกรรมการสามารถปฏิบัติหน้าที่ได้อย่างมีประสิทธิภาพ บริษัทจึงได้มีการจัดให้มีการประชุมอย่างน้อยปีละ 4 ครั้ง โดยการประชุมแต่ละครั้งจะมีการกำหนดวาระการประชุมอย่างชัดเจน และมีการส่งรายละเอียดประกอบวาระการประชุมให้คณะกรรมการได้มีเวลาศึกษาและพิจารณาล่วงหน้า การพิจารณาวาระต่างๆ จะ



คำนึงถึงผลประโยชน์ของผู้ถือหุ้นและผู้มีส่วนเกี่ยวข้องอย่างเป็นธรรม และเปิดโอกาสให้ได้มีการแสดงความคิดเห็นอย่างเป็นอิสระ โดยประธานกรรมการเป็นผู้ดูแลให้ใช้เวลาในการประชุมอย่างเหมาะสม ดังมีรายชื่อต่อไปนี้

รายชื่อคณะกรรมการ		ตำแหน่ง
1. พลเอกวินัย	ภักதியกุล	ประธานกรรมการ / กรรมการอิสระ
2. พลตำรวจเอกสุนทร	ชัยขวัญ	รองประธานกรรมการ / กรรมการอิสระ
3. นายปรารธนา	บงกชมาศ	กรรมการ / กรรมการอิสระ
4. นายอภิชาติ	จีระพันธุ์	กรรมการ / กรรมการอิสระ
5. นายศักดิ์ชัย	ธนบุญชัย	กรรมการ / กรรมการอิสระ
6. นางสาวสุธีรัตน์	ลีสวัสดิ์ตระกูล	กรรมการผู้มีอำนาจลงลายมือชื่อแทนบริษัท
7. นางสาวจวีรัตน์	ลปนาวณิชย์	กรรมการผู้มีอำนาจลงลายมือชื่อแทนบริษัท
8. นายประวิทย์	หอรุ่งเรือง	กรรมการผู้มีอำนาจลงลายมือชื่อแทนบริษัท
9. นายธีรยุทธ	เลิศศิริรังสรรค์	กรรมการผู้มีอำนาจลงลายมือชื่อแทนบริษัท
10. นายไสมณฑ	ผลประสิทธิ์	กรรมการ
11. นายวิภูธา	ตระกูลสุน	กรรมการ

โดย นางสาวสุธีรัตน์ ลีสวัสดิ์ตระกูล เป็นเลขานุการคณะกรรมการบริษัท

หมายเหตุ นายสิทธิชัย ลีสวัสดิ์ตระกูลลาออกจากการเป็นกรรมการบริษัทเมื่อวันที่ 16 กรกฎาคม 2561

กรรมการผู้มีอำนาจลงนามผูกพันบริษัท ตามหนังสือรับรองบริษัทกำหนดว่าการลงนามผูกพันบริษัท กระทำได้ดังต่อไปนี้ คือ นางสาวสุธีรัตน์ ลีสวัสดิ์ตระกูล ลงลายมือชื่อร่วมกับ นางสาวจวีรัตน์ ลปนาวณิชย์ หรือ นายประวิทย์ หอรุ่งเรือง หรือ นายธีรยุทธ เลิศศิริรังสรรค์ รวมเป็นสองคนและประทับตราสำคัญของบริษัท.

วาระการดำรงตำแหน่งของกรรมการบริษัท

ในการประชุมสามัญประจำปี กรรมการต้องออกจากตำแหน่งจำนวน 1 ใน 3 ถ้าจำนวนกรรมการจะออกให้เป็น 1 ใน 3 ส่วน ไม่ได้ก็ให้ออกโดยจำนวนใกล้เคียงที่สุดกับส่วน 1 ใน 3 กรรมการที่จะต้องออกจากตำแหน่งนั้นให้พิจารณาจากกรรมการที่อยู่ตำแหน่งนานที่สุดเป็นผู้ออกจากตำแหน่ง อย่างไรก็ตาม กรรมการที่ออกไปนั้นจะได้รับเลือกตั้งให้ดำรงตำแหน่งอีกก็ได้

การสรรหาบุคคลเพื่อเข้าเป็นกรรมการจะคัดเลือกจากผู้ทรงคุณวุฒิที่มีพื้นฐานและความเชี่ยวชาญจากหลากหลายอาชีพ มีภาวะผู้นำ วิสัยทัศน์กว้างไกล เป็นผู้มีความซื่อสัตย์สุจริตและมีจริยธรรม มีประวัติการทำงานที่โปร่งใส ไม่ต่างพร้อย รวมทั้งมีความสามารถในการแสดงความคิดเห็นอย่างเป็นอิสระ

ขอบเขตอำนาจหน้าที่ของคณะกรรมการบริษัท

- 1.) คณะกรรมการบริษัทมีอำนาจบริหารบริษัทให้เป็นไปตามกฎหมาย วัตถุประสงค์ ข้อบังคับของบริษัท ตลอดจนมติของที่ประชุมผู้ถือหุ้นด้วยความซื่อสัตย์สุจริตและระมัดระวังรักษาผลประโยชน์ของบริษัท
- 2.) คณะกรรมการบริษัทมีหน้าที่กำหนดเป้าหมาย แนวทาง นโยบาย แผนงาน และงบประมาณของบริษัท ควบคุมกำกับดูแลการบริหารจัดการของฝ่ายบริหารหรือของบุคคลใดๆ ซึ่งได้รับมอบหมายให้ดำเนินงานดังกล่าว เพื่อให้แน่ใจว่าฝ่ายบริหารหรือบุคคลใดๆ นั้นได้ปฏิบัติตามนโยบายที่คณะกรรมการกำหนด



- 3.) คณะกรรมการบริษัทมีอำนาจตรวจสอบและพิจารณาอนุมัตินโยบาย แนวทาง และแผนการดำเนินงานสำหรับโครงการลงทุนขนาดใหญ่ของบริษัท ตามที่ได้รับเสนอจากคณะกรรมการ และ/หรือ ฝ่ายบริหาร
- 4.) คณะกรรมการบริษัทมีอำนาจแต่งตั้ง มอบหมาย หรือแนะนำ ให้อนุกรรมการหรือคณะทำงานเพื่อพิจารณาหรือ ปฏิบัติในเรื่องหนึ่งเรื่องใดที่คณะกรรมการบริษัทเห็นสมควร
- 5.) คณะกรรมการบริษัทมีอำนาจติดตามผลการดำเนินงานให้เป็นไปตามแผนการดำเนินงานและงบประมาณการดำเนินงานของบริษัท
- 6.) คณะกรรมการบริษัทมีหน้าที่กำกับให้บริษัทมีระบบการควบคุมภายในและการตรวจสอบภายในที่มีประสิทธิภาพ โดยจัดให้มีหน่วยงานตรวจสอบภายในเป็นผู้ติดตามดำเนินการร่วม และประสานงานกับคณะกรรมการตรวจสอบ
- 7.) คณะกรรมการบริษัทมีอำนาจพิจารณาและอนุมัติเรื่องใดๆ ที่จำเป็นและเกี่ยวเนื่องกับบริษัท หรือที่เห็นว่าเหมาะสมและเพื่อผลประโยชน์ของบริษัท

(ข) คณะกรรมการตรวจสอบ

คณะกรรมการตรวจสอบ ปัจจุบันมีจำนวน 3 คน ดังมีรายชื่อต่อไปนี้

รายชื่อคณะกรรมการตรวจสอบ		
1. พลเอกวินัย ภัททิยกุล	ภัททิยกุล	ประธานคณะกรรมการตรวจสอบ
2. นายอภิชาติ จีระพันธุ์	จีระพันธุ์	กรรมการตรวจสอบ
3. นายปรารธนา บงกชมาศ*	บงกชมาศ*	กรรมการตรวจสอบ

โดย นางพัฒนวี ลีดิอริยกุล เป็นเลขานุการคณะกรรมการตรวจสอบ

หมายเหตุ *นายปรารธนา บงกชมาศ กรรมการตรวจสอบเป็นผู้มีความรู้และประสบการณ์เพียงพอที่จะทำหน้าที่สอบทานความน่าเชื่อถือของงบการเงิน

ขอบเขตอำนาจหน้าที่ของคณะกรรมการตรวจสอบ

- 1.) สอบทานให้บริษัทมีการรายงานทางการเงินอย่างถูกต้องและเปิดเผยอย่างเพียงพอ โดยการประสานงานกับผู้สอบบัญชีภายนอก และผู้บริหารที่รับผิดชอบจัดทำรายงานทางการเงินทั้งรายไตรมาสและประจำปี คณะกรรมการตรวจสอบอาจเสนอแนะให้ผู้สอบบัญชีสอบทานหรือตรวจสอบรายการใดๆ ที่เห็นว่าจำเป็นและเป็นเรื่องสำคัญในระหว่างการตรวจสอบบัญชีของบริษัท
- 2.) สอบทานให้บริษัทมีระบบควบคุมภายในและการตรวจสอบภายในที่มีความเหมาะสมและมีประสิทธิผล โดยสอบทานร่วมกับผู้สอบบัญชีภายนอกและผู้ตรวจสอบภายใน
- 3.) สอบทานการปฏิบัติของบริษัทให้เป็นไปตามกฎหมายว่าด้วยหลักทรัพย์และตลาดหลักทรัพย์ ข้อกำหนดของตลาด
- 4.) พิจารณาคัดเลือก และเสนอแต่งตั้งผู้สอบบัญชีของบริษัท รวมถึงพิจารณาเสนอค่าตอบแทนของผู้สอบบัญชี โดยคำนึงถึงความน่าเชื่อถือ ความเพียงพอของทรัพยากร และปริมาณงานตรวจสอบของสำนักงานตรวจสอบบัญชีนั้น รวมถึงประสบการณ์ของบุคลากรที่ได้รับมอบหมายให้ทำการตรวจสอบบัญชีของบริษัท
- 5.) พิจารณาการเปิดเผยข้อมูลของบริษัทในกรณีที่เกิดรายการที่เกี่ยวข้อง หรือรายการที่อาจมีความขัดแย้งทางผลประโยชน์ ให้มีความถูกต้องและครบถ้วน รวมถึงให้ความเห็นถึงความจำเป็นและความสมเหตุสมผลของการทำรายการดังกล่าว
- 6.) ปฏิบัติการอื่นใดตามที่คณะกรรมการบริษัทมอบหมาย และคณะกรรมการตรวจสอบเห็นชอบด้วย
- 7.) จัดทำรายงานกิจกรรมของคณะกรรมการตรวจสอบ โดยเปิดเผยไว้ในรายงานประจำปีของบริษัท



- 8.) รายงานการดำเนินงานของคณะกรรมการตรวจสอบให้คณะกรรมการบริษัททราบอย่างน้อยปีละหนึ่งครั้ง
- 9.) มีอำนาจในการดำเนินการตรวจสอบและสอบสวนตามที่จำเป็นในเรื่องต่างๆ รวมถึงการแสวงหาความเห็นที่เป็นอิสระจากที่ปรึกษาทางวิชาชีพอื่นใดเมื่อเห็นว่าจำเป็นด้วยค่าใช้จ่ายของบริษัท เพื่อให้การปฏิบัติงานภายใต้หน้าที่ความรับผิดชอบสำเร็จลุล่วงด้วยดี

(ค) คณะกรรมการสรรหาและกำหนดค่าตอบแทน

คณะกรรมการสรรหาและกำหนดค่าตอบแทน ปัจจุบันมีจำนวน 3 คน ดังมีรายชื่อต่อไปนี้

รายชื่อคณะกรรมการสรรหาและกำหนดค่าตอบแทน		
1. นายอภิชาติ จีระพันธุ์	ประธานกรรมการสรรหาและกำหนดค่าตอบแทน	
2. นายปารัตนา บงกชมาศ	กรรมการสรรหาและกำหนดค่าตอบแทน	
3. นางสาวสุทธิรัตน์ ลีสวัสดิ์ตระกูล	กรรมการสรรหาและกำหนดค่าตอบแทน	

หมายเหตุ ปัจจุบันอยู่ระหว่างสรรหาผู้ดำรงตำแหน่งเลขานุการคณะกรรมการสรรหาและกำหนดค่าตอบแทนเนื่องจากนายจีระชัย เหรียญชัยวานิช ลาออกจากการเป็นเลขานุการคณะกรรมการสรรหาและกำหนดค่าตอบแทน เมื่อวันที่ 31 มกราคม 2562

วาระการดำรงตำแหน่งของกรรมการสรรหาและกำหนดค่าตอบแทน

ให้คณะกรรมการสรรหาและกำหนดค่าตอบแทน มีวาระอยู่ในตำแหน่งคราวละ 3 ปี และเมื่อครบกำหนดออกตามวาระก็อาจได้รับการพิจารณาแต่งตั้งให้ดำรงตำแหน่งต่อไปอีกได้

ขอบเขตอำนาจหน้าที่ของคณะกรรมการสรรหาและกำหนดค่าตอบแทน

ให้คำแนะนำแก่คณะกรรมการบริษัท ในการคัดเลือกบุคคลที่มีคุณสมบัติเหมาะสมให้เป็นกรรมการบริษัท และในการกำหนดอัตราค่าตอบแทนของกรรมการบริษัท เพื่อนำเสนอขออนุมัติจากที่ประชุมผู้ถือหุ้น รวมทั้งให้คำแนะนำแก่คณะกรรมการบริษัท ในการพิจารณาแต่งตั้งผู้บริหารระดับสูง และทำหน้าที่กำหนดอัตราค่าตอบแทนและผลประโยชน์ตอบแทนของผู้บริหารระดับสูงของบริษัท และบริษัทย่อย และปฏิบัติงานอื่นใดตามที่คณะกรรมการบริษัทมอบหมาย

(ง) คณะกรรมการกำกับดูแลกิจการ

โดยคณะกรรมการกำกับดูแลกิจการ มีจำนวน 4 คน ดังมีรายชื่อต่อไปนี้

รายชื่อคณะกรรมการกำกับดูแลกิจการ		
1. ศาสตราจารย์ (พิเศษ) ดร. ภักดี โพิธิศิริ	ประธานกรรมการกำกับดูแลกิจการ	
2. นายอภิชาติ จีระพันธุ์	กรรมการกำกับดูแลกิจการ	
3. นางสาวสุทธิรัตน์ ลีสวัสดิ์ตระกูล	กรรมการกำกับดูแลกิจการ	
4. นายประวิทย์ หอรุ่งเรือง	กรรมการกำกับดูแลกิจการ	

โดย นายอวิรุทธ์ นิยมเดช เป็นเลขานุการคณะกรรมการกำกับดูแลกิจการ

ขอบเขตอำนาจหน้าที่ของคณะกรรมการกำกับดูแลกิจการ

1. ให้คำแนะนำเกี่ยวกับแนวทางการปฏิบัติและนโยบายการกำกับดูแลกิจการต่อคณะกรรมการบริษัท
2. ปฏิบัติหน้าที่เกี่ยวกับการกำกับดูแลกิจการตามที่ได้รับมอบหมายจากคณะกรรมการ



3. ดำเนินการทบทวนแนวทางการปฏิบัติและนโยบายการกำกับดูแลกิจการ
4. ดูแลการปฏิบัติงานของคณะกรรมการและฝ่ายจัดการ
5. ติดตามและประเมินผลการปฏิบัติหน้าที่ของคณะกรรมการบริษัท
6. เสนอแนวทางในการปฏิบัติที่ดีเกี่ยวกับจริยธรรมและจรรยาบรรณในการดำเนินธุรกิจ

(จ) คณะกรรมการบริหาร

คณะกรรมการบริหาร ปัจจุบันมีจำนวน 10 คน ดังมีรายชื่อต่อไปนี้

รายชื่อคณะกรรมการบริหาร		
1. นายประวิทย์	หอรุ่งเรือง	ประธานกรรมการบริหาร
2. นางสาวสุทธิรัตน์	ลีสวัสดิ์ตระกูล	กรรมการบริหาร
3. นางพัฒน์นรี	ฐิติอริยกุล	กรรมการบริหาร
4. นางนันทภัสร์	เทียนประทีป	กรรมการบริหาร
5. นายทวิชัย	กิตติชนะเจริญ	กรรมการบริหาร
6. นางสาวจวีร์รัตน์	ลปนาวนิษฐ์	กรรมการบริหาร
7. นายธีรยุทธ	เลิศศิริรังสรรค์	กรรมการบริหาร
8. นายธานี	โลเกศกระวี	กรรมการบริหาร
9. นายภูษงค์	จงวิไลเกษม	กรรมการบริหาร
10. นายธีรพงศ์	คำเรืองฤทธิ์	กรรมการบริหาร

หมายเหตุ นายสิทธิชัย ลีสวัสดิ์ตระกูล ลาออกจากการเป็นประธานกรรมการบริหาร เมื่อวันที่ 16 กรกฎาคม 2561

นายจิรัชย์ เจริญชัยวานิช ลาออกจากการเป็นกรรมการบริหาร เมื่อวันที่ 31 มกราคม 2562

ขอบเขตอำนาจหน้าที่และความรับผิดชอบของคณะกรรมการบริหาร

- 1.) พิจารณาเรื่องการจัดสรรงบประมาณประจำปีตามที่ฝ่ายจัดการเสนอ ก่อนที่จะนำเสนอให้คณะกรรมการบริษัทพิจารณาอนุมัติ ทั้งนี้ ให้รวมถึงการพิจารณาและอนุมัติการเปลี่ยนแปลงและเพิ่มเติมงบประมาณรายจ่ายประจำปี ในระหว่างที่ไม่มีการประชุมคณะกรรมการบริษัทในกรณีเร่งด่วน และให้นำเสนอคณะกรรมการบริษัทเพื่อทราบในที่ประชุมคราวต่อไป
- 2.) อนุมัติการซื้อขายสินค้าอันเป็นปกติธุระของบริษัทในวงเงินไม่เกิน 1,000 ล้านบาท
- 3.) อนุมัติค่าใช้จ่ายในการซื้อทรัพย์สินอันมีลักษณะเป็นการลงทุนตามลักษณะการดำเนินธุรกิจปกติ นอกเหนือจากที่ระบุไว้ในงบประมาณประจำปี ในวงเงินไม่เกิน 50 ล้านบาท
- 4.) อนุมัติการใช้จ่ายเงินลงทุนที่สำคัญที่ได้กำหนดไว้ในงบประมาณรายจ่ายประจำปี ตามที่ได้รับมอบหมายจากคณะกรรมการบริษัท หรือตามที่คณะกรรมการบริษัทได้เคยมีอนุมัติในหลักการไว้แล้ว
- 5.) เป็นคณะที่ปรึกษาฝ่ายจัดการในเรื่องเกี่ยวกับนโยบายด้านการเงิน การลงทุน การตลาด การบริหารงานทั่วไป และด้านการปฏิบัติการอื่นๆ
- 6.) จัดสรรบำเหน็จรางวัลซึ่งได้รับอนุมัติจากคณะกรรมการบริษัทแล้ว ต่อพนักงานหรือลูกจ้างของบริษัทหรือบุคคลใดๆ ที่กระทำกิจการให้บริษัท
- 7.) ควบคุมดูแลการดำเนินการหรือการบริหารงานประจำวันของบริษัท ทั้งนี้ อำนาจของผู้บริหารจะไม่รวมถึงการอนุมัติรายการใดที่อาจมีความขัดแย้ง หรือรายการใดที่คณะกรรมการบริหารหรือบุคคลที่เกี่ยวข้องกันกับผู้บริหาร มีส่วนได้เสีย



หรือผลประโยชน์ในลักษณะอื่นใดขัดแย้งกับบริษัทหรือบริษัทย่อย (ถ้ามี) ตามกฎเกณฑ์ของตลาดหลักทรัพย์แห่งประเทศไทย ซึ่งการอนุมัติรายการในลักษณะดังกล่าวจะต้องเสนอต่อที่ประชุมคณะกรรมการ และ/หรือ ที่ประชุมผู้ถือหุ้น เพื่อพิจารณาและอนุมัติรายการดังกล่าวตามที่ขอบังคับของบริษัทหรือกฎหมายที่เกี่ยวข้องกำหนด

(จ) คณะกรรมการบริหารความเสี่ยง

คณะกรรมการบริหารความเสี่ยง ปัจจุบันมีจำนวน 4 คน ดังมีรายชื่อต่อไปนี้

รายชื่อคณะกรรมการ		
1. นายปรารถนา บงกชมาศ	บงกชมาศ	ประธานกรรมการบริหารความเสี่ยง
2. นางนันทภัทร เทียนประทีป	เทียนประทีป	กรรมการบริหารความเสี่ยง
3. นายประวิทย์ หอรุ่งเรือง	หอรุ่งเรือง	กรรมการบริหารความเสี่ยง
4. นายสามารถ อุดมพันธ์	อุดมพันธ์	กรรมการบริหารความเสี่ยง

โดย นางยุภาวดี จันทร์คคะ เป็นเลขานุการคณะกรรมการบริหารความเสี่ยง

ขอบเขตอำนาจหน้าที่และความรับผิดชอบของกรรมการบริหารความเสี่ยง

- กำหนดนโยบาย เพื่อพิจารณาในเรื่องของการบริหารความเสี่ยงโดยรวม ซึ่งต้องครอบคลุมถึงความเสี่ยงที่สำคัญ เช่น ความเสี่ยงทางการเงิน ความเสี่ยงจากการดำเนินงาน ความเสี่ยงทางด้านธุรกิจ ความเสี่ยงจากเหตุการณ์ภายนอก เป็นต้น
- กำกับดูแล ติดตาม และประเมินผลการดำเนินงาน เพื่อทบทวนและพัฒนาระบบความเสี่ยงให้มีประสิทธิภาพ การประเมินปัจจัยความเสี่ยงที่อาจเกิดขึ้นและจะมีผลกระทบต่อการทำงานของบริษัท ทั้งความเสี่ยงที่มาจากภายนอกและที่อาจเกิดขึ้นภายในบริษัท
- รายงานผลการปฏิบัติงานของคณะกรรมการบริหารความเสี่ยงต่อคณะกรรมการบริษัท
- งานอื่นๆ ตามที่คณะกรรมการบริษัทมอบหมาย

(ข) คณะกรรมการบริหารการลงทุน

คณะกรรมการบริหารการลงทุน ปัจจุบันมีจำนวน 6 คน ดังมีรายชื่อต่อไปนี้

รายชื่อคณะอนุกรรมการบริหารการลงทุน		
1. นายวิภูธา ตระกูลสุน	ตระกูลสุน	ประธานกรรมการบริหารการลงทุน
2. นายภูษงค์ จงวิไลเกษม	จงวิไลเกษม	กรรมการบริหารการลงทุน
3. นายฉิรพงศ์ คำเรืองฤทธิ์	คำเรืองฤทธิ์	กรรมการบริหารการลงทุน
4. นางสาวจวีร์รัตน์ ลปนาวณิชย์	ลปนาวณิชย์	กรรมการบริหารการลงทุน
5. นายธานี โลกเศกกระวี	โลกเศกกระวี	กรรมการบริหารการลงทุน
6. นางสาวพีรญา โพลีประสาท	โพลีประสาท	กรรมการบริหารการลงทุน

โดย นายธราธิป ทองสารี เป็นเลขานุการคณะกรรมการบริหารการลงทุน



ขอบเขตอำนาจหน้าที่และความรับผิดชอบของกรรมการบริหารการลงทุน

- 1.) พิจารณากำหนดนโยบาย หลักเกณฑ์ และขอบเขตการลงทุน รวมถึงควบคุมติดตามการลงทุนของบริษัท ให้เป็นไปตามกรอบนโยบาย หลักเกณฑ์ และขอบเขตการลงทุนที่กำหนดไว้
- 2.) ติดตามการลงทุนไม่ให้ผิดข้อกำหนด กฎเกณฑ์ ที่หน่วยงานกำกับกำหนด
- 3.) พิจารณาประเมินความเสี่ยงในการลงทุน
- 4.) ภารกิจอื่นๆ ตามที่ได้รับมอบหมายจากคณะกรรมการบริษัท
- 5.) รายงานผลการปฏิบัติงาน วิธีการแก้ไข ข้อเสนอแนะ ให้คณะกรรมการบริษัททราบ

นอกจากนี้ คณะกรรมการในชุดต่างๆ ยังได้มีการประชุมอย่างสม่ำเสมอ โดยบริษัทได้จัดให้มีการประชุมคณะกรรมการบริษัทจำนวน 8 ครั้ง ประชุมคณะกรรมการตรวจสอบจำนวน 7 ครั้ง ประชุมคณะกรรมการสรรหาและกำหนดค่าตอบแทน จำนวน 4 ครั้ง ประชุมคณะกรรมการกำกับดูแลกิจการ จำนวน 2 ครั้ง ประชุมคณะกรรมการการลงทุน 9 ครั้ง ประชุมคณะกรรมการบริหารความเสี่ยง 1 ครั้ง และจัดให้มีการประชุมผู้ถือหุ้น จำนวน 1 ครั้ง ดังรายละเอียดต่อไปนี้



สถิติการเข้าร่วมประชุมของคณะกรรมการชุดต่างๆ ประจำปี 2561

ลำดับ	รายชื่อกรรมการ		จำนวนครั้งที่เข้าร่วมประชุม / จำนวนการจัดประชุมทั้งปี						
			ประชุม กรรมการ บริษัท	ประชุม กรรมการ ตรวจสอบ	ประชุม กรรมการ สรรหาและ กำหนด คำตอบแทน	ประชุม กรรมการ กำกับ ดูแล กิจการ	ประชุม กรรมการ การลงทุน	ประชุม กรรมการบริ หารความ เสี่ยง	ประชุมสามัญ ผู้ถือหุ้น
1	พลเอกวินัย	ภัททิยกุล	8/8	7/7					1/1
2	พล.ต.อ.สุนทร	ชัยขวัญ	8/8						1/1
3	นายปารอดนา	บงกชมาศ	8/8	7/7	4/4			1/1	1/1
4	นายอภิชาติ	จีระพันธุ์	4/8	4/7	3/4	2/2			1/1
5	นายศักดิ์ชัย	ธนบุญชัย	8/8						-/1
6	นายสิทธิชัย	สิสวัสดิ์ตระกูล	4/8*						1/1
7	นางสาวสุทธิรัตน์	สิสวัสดิ์ตระกูล	7/8		4/4	1/2			-/1
8	นางสาวจวีร์รัตน์	ลปนาถนิษย์	8/8				9/9		1/1
9	นายธีรยุทธ	เลิศศิริวงสรรค์	7/8						-/1
10	นายประวิทย์	หอรุ่งเรือง	8/8			2/2		1/1	1/1
10	นายโสภณ	ผลประสิทธิ์	6/8						1/1
11	นายวิภูธา	ตระกูลสุน	7/8				9/9		1/1
12	ศ.(พิเศษ)ดร.ภักดี	โพธิศิริ				2/2			
13	นายจิรัชย์	เหรียญชัยวานิช				-/2		-/1	
14	นายสามารถ	อุดมพันธ์						1/1	
15	นางพีรญา	โพธิประสาธ					8/9		
16	นายภูงศ์	จงวิไลเกษม					9/9		
17	นางนันทภัชร	เทียนประทีป						1/1	
18	นายธานี	โลเกศกระวี					9/9		
19	นายดิรพงศ์	คำเรืองฤทธิ์					5/9		

หมายเหตุ นายสิทธิชัย สิสวัสดิ์ตระกูล ลาออกจากการเป็นกรรมการบริษัทเมื่อวันที่ 16 กรกฎาคม 2561

นายจิรัชย์ เหรียญชัยวานิช ลาออกจากบริษัทเมื่อวันที่ 31 มกราคม

9.3 การสรรหาและแต่งตั้งกรรมการและผู้บริหารระดับสูงสุด

ในการคัดเลือกบุคคลที่จะแต่งตั้งเป็นกรรมการและผู้บริหารระดับสูงสุดในทุกครั้ง บริษัทจะทำการสรรหาและคัดเลือกผ่านคณะกรรมการสรรหาและกำหนดคำตอบแทนซึ่งประกอบด้วยกรรมการอิสระจำนวน 2 ท่านจากจำนวนทั้งหมด 3 ท่านทุกครั้ง ตามหลักการกำกับดูแลกิจการที่ดี ซึ่งคณะกรรมการสรรหาและกำหนดคำตอบแทนจะมีหน้าที่ให้คำแนะนำแก่



คณะกรรมการบริษัทฯ ในการคัดเลือกบุคคลที่มีคุณสมบัติเหมาะสมให้เป็นกรรมการบริษัทฯ และในการกำหนดอัตราค่าตอบแทนของกรรมการบริษัทฯ เพื่อนำเสนอขออนุมัติจากที่ประชุมผู้ถือหุ้น รวมทั้งให้คำแนะนำแก่คณะกรรมการบริษัทฯ ในการพิจารณาแต่งตั้งผู้บริหารระดับสูง และทำหน้าที่กำหนดอัตราค่าตอบแทนและผลประโยชน์ตอบแทนของผู้บริหารระดับสูงของบริษัท และบริษัทย่อย และปฏิบัติงานอื่นใดตามที่คณะกรรมการบริษัทมอบหมาย ทั้งนี้ คณะกรรมการสรรหาและกำหนดค่าตอบแทนมีหลักเกณฑ์การพิจารณาสรรหา และคัดเลือกบุคคลจากหลายๆ คุณสมบัติประกอบกัน เช่น ความรู้ ความสามารถ ประสบการณ์ในการทำงาน ประวัติการทำงาน ทัศนคติ คุณธรรม จริยธรรม ทศนคติ และเวลาที่สามารถให้กับบริษัทได้อย่างเพียงพออันเป็นประโยชน์ต่อการดำเนินกิจการของบริษัท เป็นต้น

9.4 การกำกับดูแลการดำเนินงานของบริษัทย่อยและบริษัทร่วม

บริษัทฯ ใช้นโยบายการกำกับดูแลการดำเนินงานบริษัทย่อย เช่นเดียวกันกับการกำกับดูแลการดำเนินงานของบริษัทฯ ทุกประการ สำหรับบริษัทย่อยนั้นจะมีคณะกรรมการบริหารชุดเดียวกันกับบริษัทฯ ในส่วนบริษัทร่วม บริษัทฯ จะส่งกรรมการของบริษัทฯ หรือบุคคลที่ได้รับการแต่งตั้งจากบริษัทฯ ให้เป็นตัวแทนของบริษัทฯ เข้าดำรงตำแหน่งกรรมการในบริษัทร่วม โดยจำนวนของตัวแทนที่เข้าไปเป็นกรรมการนั้น จะพิจารณาจากสัดส่วนการถือหุ้นของบริษัทฯ ในบริษัทร่วมเป็นหลัก ทั้งนี้เพื่อให้ตัวแทนดำเนินการดูแล และปกป้องสิทธิประโยชน์ของบริษัทฯ ในฐานะผู้ถือหุ้นของบริษัทร่วมรายหนึ่ง ในส่วนของการแต่งตั้งบุคคลเป็นกรรมการในบริษัทย่อย และบริษัทร่วมนั้น บริษัทฯ จะดำเนินการสรรหา และคัดเลือกผ่านคณะกรรมการสรรหาและกำหนดค่าตอบแทน และเสนอให้คณะกรรมการบริษัทฯ เป็นผู้พิจารณาก่อนที่จะเสนอต่อไปยังที่ประชุมผู้ถือหุ้น หรือคณะกรรมการของบริษัทย่อย หรือบริษัทร่วมตามแต่กรณี เพื่อพิจารณาอนุมัติแต่งตั้งให้ถูกต้องตามขั้นตอนที่กฎหมายกำหนดไว้ต่อไป

9.5 การดูแลเรื่องการให้ข้อมูลภายใน

บริษัทฯ มีความตระหนักถึงความสำคัญของข้อมูลภายใน ซึ่งถือเป็นปัจจัยสำคัญที่นักลงทุนใช้ในการตัดสินใจลงทุน ไม่ว่าจะเป็นข้อมูลเกี่ยวกับผลการดำเนินงาน แผนการขยายกิจการ หรือข้อมูลอื่นๆ ที่เกี่ยวข้องกับบริษัท ซึ่งหากมีบุคคลที่ล่วงรู้ข้อมูลภายในแล้วนำไปใช้ในการซื้อขายหลักทรัพย์ของบริษัท โดยข้อมูลนั้นยังมิได้เปิดเผยต่อตลาดหลักทรัพย์แห่งประเทศไทย และต่อสาธารณชนตามที่กำหนดโดยกฎข้อบังคับที่เกี่ยวข้อง ย่อมก่อให้เกิดความไม่เป็นธรรมต่อนักลงทุนรายอื่นที่ยังไม่มีโอกาสรับทราบข้อมูลดังกล่าว บริษัทฯ จึงกำหนดนโยบายห้ามมิให้มีการใช้ข้อมูลภายในที่ยังมิได้เผยแพร่ต่อตลาดหลักทรัพย์แห่งประเทศไทยและต่อสาธารณชนเพื่อการซื้อขายหลักทรัพย์ของบริษัทฯ รวมทั้ง

- ผู้บริหารและพนักงานทุกคนจะต้องปฏิบัติตามพระราชบัญญัติหลักทรัพย์และตลาดหลักทรัพย์ พ.ศ.2535 กฎระเบียบและข้อบังคับต่างๆ ของสำนักงานคณะกรรมการกำกับหลักทรัพย์และตลาดหลักทรัพย์ คณะกรรมการกำกับหลักทรัพย์และตลาดหลักทรัพย์ ตลาดหลักทรัพย์แห่งประเทศไทย รวมทั้งกฎระเบียบและข้อบังคับของหน่วยงานอื่นๆ ที่เกี่ยวข้องอย่างเคร่งครัด
- การนำข้อมูลภายในอันมีสาระสำคัญและอาจมีผลกระทบต่อราคาหุ้นของบริษัทฯ และยังมีได้เปิดเผยต่อสาธารณชนไปหาผลประโยชน์ ไม่ว่าจะเพื่อตนเองหรือบุคคลอื่น ถือว่าเป็นการกระทำความผิดทางกฎหมายและข้อบังคับการทำงานของ บริษัทฯ
- ผู้บริหารและพนักงาน รวมถึงสมาชิกในครอบครัว จะต้องไม่ทำการซื้อขายหลักทรัพย์ของบริษัทฯ ในขณะที่ครอบครองข้อมูลภายในที่ยังมิได้มีการเปิดเผยต่อสาธารณชนเป็นการทั่วไป ทั้งนี้ บริษัทฯ มีนโยบายให้กรรมการและผู้บริหารแจ้งให้คณะกรรมการทราบ ถ้าหากมีการซื้อขายหลักทรัพย์ของบริษัทฯ



- ผู้บริหารและพนักงานจะต้องไม่เปิดเผยข้อมูลภายในอันมีสาระสำคัญ และอาจมีผลกระทบต่อราคาหุ้นของบริษัทให้แก่บุคคลอื่นที่ไม่มีส่วนเกี่ยวข้อง

9.6 ค่าตอบแทนของผู้สอบบัญชี

ในปี 2561 บริษัทจ่ายค่าตอบแทนการสอบบัญชีให้แก่ผู้สอบบัญชีของบริษัท ได้แก่ บริษัท ซี ดับเบิ้ลยู ดับเบิ้ลยู พี จำกัด จำนวน 4,144,000 บาท นอกจากนี้ บริษัท ซี ดับเบิ้ลยู ดับเบิ้ลยู พี จำกัด ยังเป็นผู้สอบบัญชีของบริษัทย่อย จำนวน 6 แห่งคือ บจก.มิลล์คอน บูรพา, บจก.สหร่วม วัสดุก่อสร้าง, บจก.มิลล์คอน สตีล ไฟฟ์, บจก.ซันเทค เมทัลส์, บจก.เวสต์ ไรร์ โปรเซสซิ่ง, บจก.สยามโซลาร์ เจเนอเรชั่น มีค่าสอบบัญชีรวมจำนวน 5,419,000 บาท

(ข) ค่าบริการอื่น (Non audit service)

ในปี 2561 กลุ่มบริษัทฯ มีการจ่ายค่าใช้จ่ายอื่นๆ ให้แก่บริษัทผู้รับสอบบัญชี ดังนี้

บริษัท มิลล์คอน สตีล จำกัด (มหาชน)

- 1.1) ค่าพาหนะในการเดินทางไป-กลับ ในการปฏิบัติงาน เป็นจำนวนเงิน 41,249 บาท
- 1.2) ค่าล่วงเวลาในการปฏิบัติงาน เป็นจำนวนเงิน 314,742 บาท
- 1.3) ค่าไปรษณีย์ เป็นจำนวนเงิน 2,155 บาท

บริษัทย่อย

- 1.1) ค่าพาหนะในการเดินทางไป-กลับ ในการปฏิบัติงาน เป็นจำนวนเงิน 89,226 บาท
- 1.2) ค่าล่วงเวลาในการปฏิบัติงาน เป็นจำนวนเงิน 92,720 บาท
- 1.3) ค่าไปรษณีย์ เป็นจำนวนเงิน 17,440 บาท

สรุปการจ่ายค่าตอบแทนจากการตรวจสอบบัญชี ในแต่ละรอบปี ตั้งแต่ปี 2559 - 2561 ให้แก่ผู้สอบบัญชีดังรายละเอียดต่อไปนี้

ค่าตอบแทนของผู้สอบบัญชี	ปี 2561	ปี 2560	ปี 2559
1. ค่าสอบบัญชีของบริษัท และบริษัทย่อย	9,563,000 บาท	7,599,499 บาท	6,894,000 บาท
2. ค่าบริการอื่น ๆ	557,532 บาท	406,743 บาท	462,448 บาท



10. ความรับผิดชอบต่อสังคม

10.1 นโยบายภาพรวม

คณะกรรมการบริษัท มิลล์คอน สตีล จำกัด (มหาชน) และบริษัทย่อย (กลุ่มบริษัท) ยึดมั่นในการดำเนินธุรกิจด้วยความรับผิดชอบต่อและเป็นธรรมตามหลักการของการกำกับกิจการที่ดีตามแนวทางของตลาดหลักทรัพย์แห่งประเทศไทยที่ได้แนะนำมา โดยคณะกรรมการบริษัทได้ตระหนักถึงประโยชน์และความสำคัญของการกำกับกิจการที่ดี ซึ่งมีส่วนช่วยในการบริหารงานและการดำเนินกิจการให้มีประสิทธิภาพเพิ่มขึ้นด้วยความโปร่งใส และคำนึงถึงผลประโยชน์ของผู้มีส่วนได้เสียในทุกด้าน รวมทั้งสามารถตรวจสอบได้ และส่งผลให้บริษัทสามารถเพิ่มขีดความสามารถในการแข่งขัน สามารถพัฒนาผลิตภัณฑ์ได้อย่างต่อเนื่อง และเพิ่มคุณค่าให้แก่ผู้ถือหุ้นในระยะยาว คณะกรรมการบริษัทและฝ่ายจัดการจึงได้กำหนดหลักการการกำกับกิจการที่ดีเป็นนโยบายเป็นลายลักษณ์อักษรขึ้น และคณะกรรมการบริษัทได้ให้ความเห็นชอบนโยบายดังกล่าว ซึ่งได้มีการเผยแพร่บนโยบายการกำกับกิจการที่ดีและหลักจรรยาบรรณทางธุรกิจให้กับพนักงานของบริษัทและกลุ่มบริษัท เพื่อให้พนักงาน นำไปใช้เป็นแนวทางในการปฏิบัติงาน โดยเผยแพร่ผ่านทางเว็บไซต์ของบริษัทฯ ที่ www.millconsteel.com

อีกทั้งกลุ่มบริษัทยังกำหนดนโยบายระบบการบริหารงานด้านความรับผิดชอบต่อสังคมโดยมุ่งมั่นที่จะเป็นผู้นำในการผลิตและจำหน่ายเห็นคุณภาพทุกชนิด มุ่งเน้นการผลิตที่มีประสิทธิภาพ ทันสมัย ใสใจต่อสิ่งแวดล้อม และชุมชน ซึ่งนโยบายดังกล่าวได้เผยแพร่ให้กับผู้ที่มีส่วนได้เสียที่เกี่ยวข้องกับองค์กรรับทราบ ยึดถือ และมีการทบทวนนโยบายความรับผิดชอบต่อสังคมอย่างเหมาะสมและสม่ำเสมอ โดยพิจารณาเป็นสิ่งสำคัญและเป็นส่วนหนึ่งในการดำเนินธุรกิจ

หลักการและแนวทางการปฏิบัติเพื่อให้ระบบบริหารงานด้านความรับผิดชอบต่อสังคมบรรลุเป้าหมายของบริษัท ดังนี้

1. ประกอบธุรกิจด้วยความซื่อสัตย์สุจริต และคำนึงถึงผลประโยชน์ส่วนรวมและประเทศชาติ รวมทั้งอยู่ภายใต้ข้อกำหนดกฎระเบียบ และกฎเกณฑ์ต่างๆที่เกี่ยวข้องกับการดำเนินธุรกิจของบริษัท
2. ยึดถือหลักปฏิบัติความเสมอภาคและเท่าเทียมกันในแต่ละกลุ่มบุคคลที่บริษัทมีความสัมพันธ์ ไม่ว่าจะเป็นพนักงานภายในองค์กร ลูกค้า คู่ค้า ผู้ถือหุ้น นักลงทุน หน่วยงานของรัฐ หน่วยงานเอกชนอื่นๆ ตลอดจนชุมชนและสังคมแวดล้อมบริษัท
3. ปฏิบัติต่อพนักงานด้วยความเสมอภาค เก็บรักษาข้อมูลความลับ ส่งเสริมการเรียนรู้และการพัฒนาศักยภาพพนักงานทุกระดับให้มีโอกาสก้าวหน้าในอาชีพ จัดการสภาพแวดล้อมในการทำงานให้มีความปลอดภัย ถูกสุขลักษณะ
4. มีการดำเนินงานเพื่อลดผลกระทบด้านสิ่งแวดล้อม มีความห่วงใยในการสร้างคุณภาพชีวิตและรักษาสิ่งแวดล้อมภายในท้องถิ่น
5. สนับสนุนให้ดำเนินงานอย่างเป็นธรรม ไม่ใช้วิธีการแข่งขันที่ไม่ยุติธรรมหรือขัดต่อจริยธรรมทางธุรกิจ เพื่อเอาเปรียบคู่แข่งด้วยวิธีการใดๆ
6. ยึดมั่นในการนำเสนอและส่งมอบสินค้าและบริการที่ได้มาตรฐาน และตรงตามความต้องการของลูกค้า
7. สนับสนุนให้เกิดการมีส่วนร่วมระหว่างองค์กรและชุมชน และร่วมพัฒนาให้ชุมชนมีความเป็นอยู่ที่ดีตามความเหมาะสม ได้แก่ ด้านการศึกษา ด้านวัฒนธรรม ด้านสาธารณสุข ด้านการสร้างงาน เพื่อให้เกิดการพัฒนาชุมชนได้อย่างยั่งยืน



10.2 การดำเนินงาน

กลุ่มบริษัท มีการดำเนินงานให้เป็นไปตามนโยบายระบบการบริหารงานด้านความรับผิดชอบต่อสังคม ในด้านต่างๆ ดังนี้

การประกอบกิจการด้วยความเป็นธรรม และการต่อต้านการทุจริตคอร์รัปชัน

บริษัทมีการกำหนดนโยบาย จรรยาบรรณธุรกิจ และข้อพึงปฏิบัติ ที่เกี่ยวข้องกับการประกอบกิจการด้วยความเป็นธรรม และการต่อต้านการทุจริตคอร์รัปชัน ซึ่งจะได้มีการเผยแพร่ และทำความเข้าใจ ไปจนถึงการกำหนดเป็นข้อปฏิบัติให้แก่พนักงานในทุกระดับได้รับทราบ และนำไปเป็นข้อปฏิบัติในการทำงาน ตั้งแต่การปฐมนิเทศพนักงานใหม่ และ/หรือการประชุมของฝ่ายต่างๆ เป็นต้น ทั้งนี้ยังมีการเผยแพร่ให้ผู้มีส่วนเกี่ยวข้องรับทราบผ่านเว็บไซต์ของบริษัทที่ www.millconsteel.com ทั้งนี้บริษัทยังเปิดโอกาสให้ผู้มีส่วนเกี่ยวข้องสามารถร้องเรียนต่อกลุ่มบริษัทเมื่อพบว่าการดำเนินธุรกิจ หรือการปฏิบัติของพนักงานเป็นไปด้วยความไม่เป็นธรรม หรือมีการทุจริตคอร์รัปชัน ผ่านช่องทางต่างๆ ดังนี้

- ทางวาจา
- ทางกล่องรับข้อร้องเรียน
- ทางโทรศัพท์
- ทาง E-mail
- ทางเว็บไซต์ www.millconsteel.com
- ทางจดหมาย
- ทางสื่อต่างๆ

โดยเมื่อกลุ่มบริษัทได้รับข้อร้องเรียนมานั้นจะทำการรวบรวม และนำส่งให้ฝ่ายจัดการ ดำเนินการพิจารณาข้อร้องเรียน และแก้ไขข้อร้องเรียนในแต่ละเรื่อง เป็นลำดับไป

การเคารพสิทธิมนุษยชน และการปฏิบัติต่อแรงงานอย่างเป็นธรรม

บริษัทกำหนดนโยบายที่จะปฏิบัติต่อพนักงานทุกคนด้วยความเท่าเทียมกันตามหลักการเคารพต่อสิทธิมนุษยชนตามหลักสากล และให้พนักงานถือปฏิบัติต่อเพื่อนร่วมงานทุกคนด้วยความเคารพในเกียรติ ศักดิ์ศรี และสิทธิส่วนบุคคล โดยบริษัทจะรวบรวมและเก็บรักษาประวัติข้อมูลส่วนตัวของพนักงานเฉพาะในส่วนที่จำเป็นต่อการปฏิบัติงาน และตามที่กฎหมายกำหนด โดยให้ถือเป็นความลับ การเปิดเผยข้อมูลดังกล่าวจะกระทำได้เฉพาะในกรณีที่มีผู้มีสิทธิตามกฎหมายจำเป็นต้องรับทราบเท่านั้น บริษัทมีนโยบายในการส่งเสริมการเรียนรู้และการพัฒนาศักยภาพของพนักงานทุกระดับ เพื่อให้พนักงานมีโอกาสก้าวหน้าในอาชีพบนพื้นฐานความเท่าเทียมกันและไม่เลือกปฏิบัติตามความเหมาะสม นอกจากนี้ บริษัทกำหนดแนวทางในการจัดสภาพแวดล้อมในการทำงานให้มีความปลอดภัย ถูกสุขลักษณะ และเอื้อต่อการทำงานอย่างมีประสิทธิภาพและประสิทธิผล และประสิทธิภาพ พนักงานแต่ละคนจะต้องมีความรับผิดชอบต่อช่วยเหลือเกื้อกูลในการทำงานต่อเพื่อนพนักงานและองค์กร โดยจะไม่ประพฤติปฏิบัติตนที่จะทำให้สภาพแวดล้อมในการทำงานเสื่อมถอยลง

ซึ่งในนโยบายเกี่ยวกับการดูแลพนักงานสามารถดูรายละเอียดได้ที่ www.millconsteel.com โดยพนักงานจะสามารถรับทราบนโยบายดังกล่าว รวมไปถึงสิทธิ และสวัสดิการที่พนักงานในแต่ละระดับจะได้รับ ในรูปแบบของคู่มือพนักงาน โดยบริษัทมี



การแจกให้แก่พนักงานในทุกระดับได้รับทราบ รวมไปถึงการทำความเข้าใจตั้งแต่การปฐมนิเทศพนักงานใหม่ และ/หรือการประชุมของฝ่ายต่างๆ เป็นต้น

การดำเนินการด้านความยั่งยืน

ชื่อโครงการ การจัดการและอนุรักษ์พลังงานในโรงรีดเหล็กเส้น บมจ.มิลล์คอน สตีล

ม.ค. - ธ.ค. 2561 ลดพลังงานไปได้ > 6 ล้านบาท

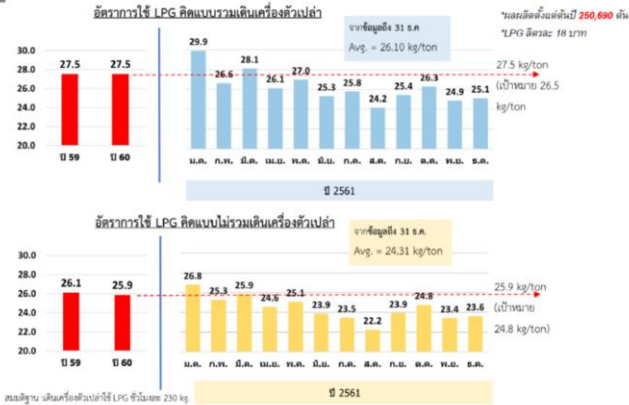

วัตถุประสงค์ บริษัทได้เห็นถึงความสำคัญด้านอนุรักษ์พลังงาน โดยกำหนดนโยบายเพื่อให้มีการจัดการพลังงานอย่างมีประสิทธิภาพ นอกจากนี้ทางบริษัทยังมีความสนใจที่จะเข้าร่วมการประกวดแข่งขัน รางวัลอุตสาหกรรมดีเด่น ประเภทการจัดการพลังงาน ของกระทรวงอุตสาหกรรม (The Prime Minister's Industry Award) ซึ่งมีการจัดขึ้นทุกปี

ผลการดำเนินงาน ลดการใช้ LPG ได้มากกว่า 6 ล้านบาท

ชื่อโครงการ การพัฒนาระบบกึ่งอัตโนมัติการจัดเรียงท่อเหล็กรูปพรรณ

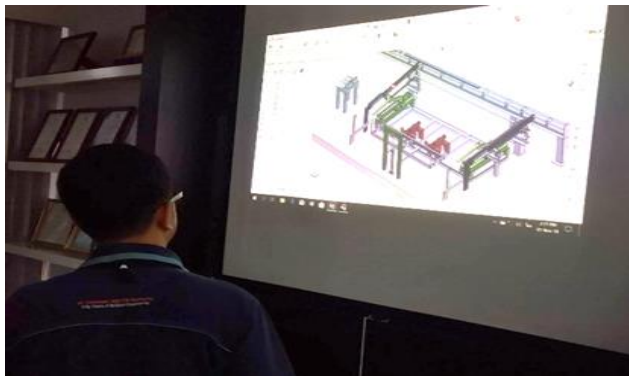
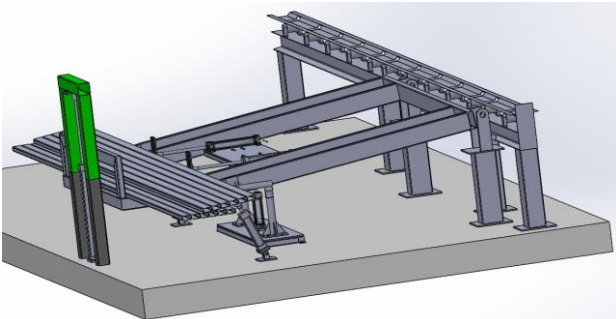

วัตถุประสงค์โครงการ ช่วยเพิ่มประสิทธิภาพการผลิตและลดการพึ่งพาการใช้แรงงานบุคคลในงานที่มีลักษณะที่ต้องทำซ้ำๆ กันตลอดทั้งวัน อาทิเช่น ระบบพ่นสีอัตโนมัติ, ระบบช่วยพลิก ระบบจัดเรียง ระบบมัด ซึ่งพบว่าในปัจจุบัน การผลิตท่อเหล็กรูปพรรณที่มีหน้าตัดรูปทรงต่างๆ จะต้องมีการจัดเรียงเหล็กให้เป็นกองก่อนจึงจะทำการมัด เช่น เหล็กกล่องขนาด 3" x 1.5" อาจจะต้องเรียงเป็นแนว 10 ชั้น ชั้นละ 6 เส้น ซึ่งในการเรียงจะต้องอาศัยพนักงาน 3 คนในการจัดเรียง โดยเป็นงานที่ต้องยืนทำซ้ำๆ ตลอดทั้งวัน ทางโรงงานมีความต้องการพัฒนาระบบอัตโนมัติในการจัดเรียงเหล็กแท่ง เพื่อลดการใช้แรงงานบุคคล



ผลการดำเนินงาน อยู่ระหว่างการดำเนินงาน



ชื่อโครงการ การพัฒนาแบบไคเซ็นสำหรับโรงรีดเหล็กสาขาพระราม 2



วัตถุประสงค์โครงการ พัฒนาการทำไคเซ็นสำหรับโรงงานผลิตเหล็ก เพื่อให้เกิดการปรับปรุงหรือเปลี่ยนแปลงให้ดีขึ้น ลดการสูญเสีย โดยทำอย่างต่อเนื่องและสม่ำเสมอ รวมถึงการพัฒนาบุคลากรให้มีความสามารถในการปรับปรุงการทำงานของตนเองให้ดีขึ้น จากที่เคยปฏิบัติยากก็ทำให้ง่าย โดยมีประสิทธิผลเห็นเป็นรูปธรรม

 Kaizen		ชื่อแผนการปรับปรุง : ทีมผู้ปรับปรุง :	ชื่อแผนใหม่ หมายเลขไคเซ็น :	แผนก : โรงรีด ผู้รับผิดชอบ : ผู้จัดการแผนกที่ไป : นายวิชาญ นิลสวัสดิ์
เรื่อง : Board control Pump Roughing	วันที่เริ่ม : 30/08/2561	วันที่เสร็จ : 2/09/2561	ผลลัพธ์รับ ไม่มีปัญหา Break-down เกี่ยวกับนำทวน Board Roughing	
<p>Before</p>  <p>ปัญหาจาก ป้อน Return สูดน้ำดิบไม่ทันน้ำไม่ทันไฟให้น้ำขึ้นมาทันเครื่อง Roughing และทวน Board control Pump Roughing ระบบให้เครื่อง motor Pump หยุดการทำงาน</p>		<p>After</p>  <p>ทำการย้ายตำแหน่ง Board control Pump ไปตำแหน่งใหม่</p>		

ความรับผิดชอบต่อผู้บริโภค

บริษัทกำหนดนโยบายที่จะมุ่งสร้างความสัมพันธ์และความร่วมมือในระยะยาวกับลูกค้า โดยยึดหลักความซื่อสัตย์สุจริต ความเชื่อถือและไว้วางใจซึ่งกันและกัน และประการสำคัญ คือ การสร้างความพึงพอใจสูงสุดให้แก่ลูกค้า ในการใช้สินค้า และ/หรือ บริการของบริษัท ด้วยความรับผิดชอบต่อ เอาใจใส่ และให้ความสำคัญต่อปัญหาและความต้องการของลูกค้าเป็นอันดับแรก โดยให้ผู้บริหารและพนักงานทุกคนถือปฏิบัติตามแนวทางดังต่อไปนี้

1. ยึดมั่นในการนำเสนอและส่งมอบสินค้าและบริการที่ได้มาตรฐาน และตรงตามความต้องการของลูกค้า
2. ยึดถือปฏิบัติตามเงื่อนไขต่างๆ ที่ได้ทำข้อตกลงไว้กับลูกค้าอย่างดีที่สุด
3. การเสนอราคาและเงื่อนไขทางการค้าให้แก่ลูกค้าที่จัดอยู่ในกลุ่มเดียวกัน ต้องมีความเท่าเทียมกัน
4. ให้ข้อมูลที่ถูกต้องตรงตามความเป็นจริงแก่ลูกค้า ที่เกี่ยวกับคุณสมบัติและคุณภาพของสินค้าและบริการ เพื่อสร้างความเชื่อมั่นและความเป็นธรรมให้แก่ลูกค้า
5. พร้อมทั้งจะตอบคำถามของลูกค้า รวมทั้งการดำเนินการเกี่ยวกับข้อร้องเรียน การให้คำแนะนำ และการติดตามผลความคืบหน้าในประเด็นต่างๆ ที่ได้รับแจ้งจากลูกค้า



ทั้งนี้กลุ่มบริษัทฯ ยังได้เน้นการผลิตสินค้าทุกกลุ่มผลิตภัณฑ์ให้ได้คุณภาพตามมาตรฐาน โดยได้มีการนำเครื่องจักรซึ่งเป็นการผสมผสานเทคโนโลยีการผลิตอันทันสมัยและการจัดการมาตรฐานยุโรปที่ได้รับการยอมรับจากทั่วโลกซึ่งเป็นที่รู้จักในชื่อ Automation PLC Rolling Mill and Automation PLC Furnace เข้ามาใช้ ทั้งยังมีการควบคุมคุณภาพในทุกขั้นตอนการผลิตอย่างเข้มข้นพิถีพิถัน ทั้งในเรื่องคุณสมบัติทางกล ส่วนประกอบทางเคมี และคุณลักษณะของผลิตภัณฑ์ เพื่อให้ได้มาตรฐานและตรงกับความต้องการของลูกค้ามากที่สุด ซึ่งได้รับการรับรองคุณภาพจาก UKAS GLOBAL ในเรื่องมาตรฐานระบบการจัดการครบทุกด้านทั้งด้านคุณภาพ (ISO 9001:2008) ด้านสิ่งแวดล้อม (ISO 14001:2015) และด้านชีวอนามัยและความปลอดภัย (Environmental Management Systems : EMS) ได้ผ่านการรับรองมาตรฐานอุตสาหกรรมทั้งในประเทศและต่างประเทศไม่ว่าจะเป็น มาตรฐานผลิตภัณฑ์อุตสาหกรรมของไทย (มอก.) สำนักงานมาตรฐานอุตสาหกรรม (TISI) และ Australian Authority Certification for Reinforcing Steel (ACRS) เป็นต้น ทำให้ลูกค้าสามารถมั่นใจในคุณภาพของผลิตภัณฑ์ของบริษัทได้เป็นอย่างดี แต่บริษัทยังเปิดโอกาสให้ลูกค้าสามารถร้องเรียน สอบถามข้อมูล หรือเสนอแนะ เกี่ยวกับคุณภาพของสินค้าและการบริการของกลุ่มบริษัทฯ ผ่านช่องทางต่างๆ ได้ เช่น ทางโทรศัพท์ ทางโทรสาร จดหมาย อีเมลล์ หรือเว็บไซต์ www.millconsteel.com ของบริษัทได้ตลอดเวลาทำการ ทั้งนี้กลุ่มบริษัทฯ จะรีบดำเนินการตามข้อร้องเรียน หรือข้อเสนอแนะดังกล่าวอย่างเหมาะสม อย่างเร่งด่วนต่อไป

การดูแลรักษาสิ่งแวดล้อม

ในการดูแลรักษาสิ่งแวดล้อม เนื่องจากการดำเนินธุรกิจ และการผลิตของกลุ่มบริษัทมีความเกี่ยวข้องกับกฎหมายและระเบียบต่างๆ เกี่ยวกับสิ่งแวดล้อมซึ่งมีความเข้มงวดมาก โดยกลุ่มบริษัทได้ปฏิบัติตามกฎหมายและระเบียบเกี่ยวกับสิ่งแวดล้อมที่เกี่ยวข้องดังกล่าวทั้งหมด และยังคงคำนึงถึงผลกระทบต่อทางสิ่งแวดล้อมและระเบียบที่เกี่ยวข้องเมื่อกลุ่มบริษัททำการคัดเลือกหรือปรับปรุงเทคโนโลยีหรืออุปกรณ์ที่ใช้ในโรงงาน เช่น

- มีระบบบำบัดน้ำเสีย (Waste Water Treatment Unit) ที่ออกแบบเฉพาะเพื่อใช้กับโรงงานของบริษัท ซึ่งสามารถนำน้ำที่เสียหรือใช้แล้วกลับมาใช้ใหม่ในกระบวนการผลิตเหล็กเส้นหรือผลิตภัณฑ์อื่นๆ ที่ต่อเนื่อง
- มีการติดตั้งเครื่องบำบัดไอเสีย (Fume Treatment Plant) ในเตาหลอมอาร์คไฟฟ้า ซึ่งจะช่วยกรองอากาศเสียและฝุ่นที่เกิดจากกระบวนการผลิต ช่วยลดมลพิษทางอากาศ

ทั้งนี้ โรงงานของกลุ่มบริษัทได้รับการตรวจวัดทุก 6 เดือนในช่วงเวลาเดียวกันกับการตรวจวัดคุณภาพอากาศในบรรยากาศ ภายใต้การควบคุมดูแลของกรมโรงงานอุตสาหกรรม สำนักงานนโยบายและแผนทรัพยากรธรรมชาติและสิ่งแวดล้อม

โดยโครงการมีการตรวจวัดคุณภาพอากาศจากแหล่งกำเนิด จำนวน 2 ปล่อง ได้แก่ปล่องเตาหลอม (โรงหลอมเหล็ก) (Particulate) ตรวจวัด ออกไซด์ของไนโตรเจน และปล่องเตาอบเหล็กแห่งโรงรีด 1 ซึ่งในระหว่างเดือน ม.ค.- ธ.ค. มีการตรวจวัด 1 ครั้ง ในวันที่ 17 ก.พ. 2561 และวันที่ 25 ส.ค. 2561 ผลการตรวจวัด พบว่า มีค่าอยู่ในเกณฑ์มาตรฐานกำหนด

นอกจากนี้ กลุ่มบริษัทได้ดำเนินการในด้านการบริหารจัดการสิ่งแวดล้อม โดยมุ่งเน้นในเรื่องการจัดการและการบำรุงรักษา รวมทั้งปรับปรุงหน่วยบำบัดน้ำเสียและการแก้ไขขั้นตอนการควบคุมการทำงานของหน่วยบำบัดน้ำเสียและการบำบัดของเสีย เพื่อให้เป็นไปตามเกณฑ์มาตรฐาน โดยบริษัทได้รับการรับรองด้านการบริหารจัดการสิ่งแวดล้อมมาตรฐาน ISO 14001:2015 จากบริษัท ยูไนเต็ท รีจิสตร้า ออฟ ซิสเต็มส์ (ประเทศไทย) จำกัด นับตั้งแต่เดือนมี.ค. 2549



อีกทั้งบริษัทยังมีการว่าจ้างผู้เชี่ยวชาญอิสระเพื่อทำการตรวจวัดคุณภาพสิ่งแวดล้อมทุกปี ทั้งคุณภาพของอากาศ ความดังของเสียง ความเข้มของแสงสว่าง ความร้อนบริเวณพื้นที่ทำงานหน้าแท่นรีด โดยจากรายงานผลการตรวจวัดคุณภาพสิ่งแวดล้อมปีล่าสุด โดยบริษัท เทคนิคสิ่งแวดล้อมไทย จำกัด เป็นผู้ทำการตรวจสอบให้กับบริษัท สรุปได้ดังนี้

1. ผลการตรวจวัดคุณภาพอากาศจากปล่องระบายอากาศ ดัชนีการตรวจวัด ตรวจวัดฝุ่นละอองรวม ตรวจวัดฝุ่นขนาดเล็ก ตรวจวัดไนโตรเจนออกไซด์ โดยดำเนินการตรวจทุก 6 เดือน ในปี 2561 พบว่ามีค่าอยู่ในเกณฑ์มาตรฐานกำหนด
2. ผลการตรวจวัดคุณภาพอากาศภายในสถานประกอบการ ดัชนีการตรวจวัด ตรวจวัดฝุ่นละอองรวม โดยดำเนินการตรวจวัดทุก 3 เดือนในปี 2561 พบว่ามีค่าอยู่ในเกณฑ์มาตรฐานกำหนด
3. ผลการตรวจวัดระดับความดังของเสียงสถานที่ทำงาน และปริมาณการสัมผัสเสียงสะสม โดยดำเนินการตรวจวัดทุก 6 เดือน ในปี 2561 พบว่าส่วนใหญ่อยู่ในเกณฑ์มาตรฐานกฎกระทรวง(กระทรวงแรงงาน) ยกเว้นค่า Leq 8 hr ระดับเสียงสถานที่ทำงาน ในวันที่ 17 ก.พ. และ 12 พ.ค.2561 ค่า Lmax บริเวณพื้นที่เตาหลอม(อาคารโรงหลอมและหล่อเหล็ก) และค่า Leq 8 hr ในวันที่ 17 ก.พ. 2561 บริเวณเครื่องรีดเหล็ก มีค่าเกินเกณฑ์มาตรฐานกำหนด และการปฏิบัติงานส่วนใหญ่จะดำเนินการภายในห้องควบคุมซึ่งเป็นห้องปิด และมีระบบปรับอากาศ รวมทั้งทุกครั้งที่ปฏิบัติงานภายนอกห้องควบคุมผู้ปฏิบัติงานทุกคนมีการสวมใส่อุปกรณ์ป้องกันเสียง (Ear muffs)
4. ผลการตรวจวัดความเข้มของแสงสว่าง โดยดำเนินการตรวจทุก 6 เดือนในวันที่ 21 ก.พ. ปี 2561 จำนวน 34 ตำแหน่ง พบว่าค่าความเข้มแสงทุกตำแหน่งตรวจวัดมีค่าตามเกณฑ์มาตรฐานกฎกระทรวง(กระทรวงแรงงาน) และประกาศกระทรวงอุตสาหกรรม
5. ผลการตรวจวัดความร้อน ดัชนีการตรวจวัด ความร้อนในสถานที่ทำงาน (Heat index ในรูป WBGT)บริเวณพื้นที่ทำงานเตาหลอม และหน้าแท่นรีด โดยดำเนินการตรวจวัดทุก 6 เดือน ในวันที่ 17 ก.พ. 2561 ผลการตรวจวัด พบว่าค่าดัชนีความร้อน (WBGT) ที่ยอมให้คนสัมผัสความร้อนในการทำงานได้ (Permissible Heat Exposure Threshold Limit Values) ที่ระดับการทำงานหนักและระดับการทำงานเบาบริเวณพื้นที่เตาหลอมและบริเวณเตาอบเหล็กแห่งส่วนใหญ่มีค่าอยู่ในเกณฑ์มาตรฐานตามกฎกระทรวงแรงงาน
6. ผลการตรวจวิเคราะห์คุณภาพน้ำของโครงการจากแหล่งกำเนิดต่างๆ โดยดำเนินการตรวจวัดทุก 1 เดือนดัชนีการตรวจวัด PH SS BOD TDS Oil & Grease ในวันที่ 16 ก.พ. 2561 พบว่ามีค่าอยู่ในเกณฑ์มาตรฐานกำหนด

สำหรับบริษัท มิลล์คอน บูรพา จำกัด ซึ่งเป็นบริษัทย่อย ได้รับการรับรองมาตรฐาน ISO 9001:2000 จากบริษัท BVQI จำกัด ตั้งแต่ เดือนกันยายน 2541 นอกจากนี้ บริษัทย่อยยังมีการว่าจ้างผู้เชี่ยวชาญอิสระเพื่อทำการตรวจวัดคุณภาพสิ่งแวดล้อมทุกปี โดยจากรายงานผลการตรวจวัดคุณภาพสิ่งแวดล้อมปีล่าสุด โดยบริษัท เทคนิคสิ่งแวดล้อมไทย จำกัด ได้วิเคราะห์คุณภาพสิ่งแวดล้อม เมื่อช่วงเดือนมกราคม – ธันวาคม 2561 ซึ่งสามารถสรุปผลการตรวจวัดวิเคราะห์คุณภาพสิ่งแวดล้อม พบว่าอยู่ในเกณฑ์มาตรฐานที่กำหนด โดยมีรายละเอียดดังนี้

1. คุณภาพอากาศ

- คุณภาพอากาศจากปล่องระบายจำนวน 2 ปล่อง พบว่าอยู่ในเกณฑ์มาตรฐาน



- คุณภาพอากาศในบรรยากาศตรวจวัดจำนวน 3 สถานี มีบ้านใหม่สามัคคี โรงเรียนนิคมพัฒนา 5 บ้านซากดาวเรื่อง พบว่ามีค่าอยู่ในเกณฑ์มาตรฐานกำหนด

2. ระดับเสียง พบว่าระดับเสียง Leq 24 จำนวน 4 สถานี ริมรั้วโรงงานด้านทิศเหนือ ด้านทิศใต้ ด้านทิศตะวันออก ด้านทิศตะวันตกในพื้นที่ทำงานอยู่ในเกณฑ์มาตรฐาน การตรวจระดับเสียงสถานที่ทำงาน Leq 8 hr ในวันที่ 17 ก.พ. 61 และ 12 พ.ค. 2561 บริเวณพื้นที่เตาหลอมและในวันที่ 17 กุมภาพันธ์ 2561 บริเวณเครื่องรีดเหล็ก มีค่าตามเกณฑ์มาตรฐานกำหนด

3. ระดับความร้อน พบว่าอยู่ในเกณฑ์มาตรฐาน WBGT ที่ 30.1 องศาเซลเซียส เกณฑ์มาตรฐานการทำงานเบา ที่ 34 องศาเซลเซียส

4. ความเข้มของแสงสว่าง พบว่าค่าความเข้มแสง จำนวน 34 ตำแหน่ง ตรวจวัด ตามเกณฑ์มาตรฐานตามกฎหมายกระทรวง แรงงาน กำหนดมาตรฐานในการบริหาร จัดการ และดำเนินการด้านความปลอดภัย อาชีวอนามัย และสภาพแวดล้อมในการทำงานเกี่ยวกับความร้อน แสงสว่าง และเสียง พ.ศ. 2559 และประกาศกระทรวงอุตสาหกรรม

ทั้งนี้บริษัท ได้ทำการว่าจ้างผู้เชี่ยวชาญอิสระจาก บริษัท อีสเทิร์นไทยคอนซัลติง 1992 จำกัด ให้ทำการตรวจสอบคุณภาพ น้ำที่โรงงานของบริษัท และบริษัทย่อย ซึ่งตั้งอยู่ที่จังหวัดระยอง ตั้งแต่เดือนมกราคม ถึง เดือนธันวาคม ปี 2561 ผลการตรวจระบบ บำบัดน้ำเสีย ซึ่งวัดคุณภาพน้ำเสียทั้งก่อนเข้าและหลังออกจากระบบ ตรวจวันทุก 1 เดือน พบว่าอยู่ในเกณฑ์มาตรฐานที่กำหนด

การร่วมพัฒนาชุมชนหรือสังคม

กลุ่มบริษัทได้กำหนดนโยบายเกี่ยวกับการดูแลชุมชนท้องถิ่นไว้ดังนี้

1. บริษัทและพนักงานต้องยึดมั่นปฏิบัติตนเป็นพลเมืองที่ดี เคารพสิทธิมนุษยชน และพึงปฏิบัติต่อชุมชนท้องถิ่นที่อยู่อาศัยใกล้เคียงกับบริเวณที่ตั้งโรงงานด้วยความเป็นมิตร และมีความสัมพันธ์ที่ดีกับชุมชนท้องถิ่น รวมถึงให้ความสนใจ ไม่เลือกปฏิบัติ หรือกีดกันกลุ่มผู้ที่ต้องได้รับการดูแลเป็นพิเศษ เช่น เด็ก สตรี ผู้พิการ ผู้สูงอายุ เป็นต้น

2. บริษัทมีหน้าที่ปฏิบัติต่อชุมชนท้องถิ่นด้วยการเปิดโอกาสให้ชุมชนท้องถิ่นมีส่วนร่วม การให้ความสนับสนุน และการพัฒนาชุมชนในด้านต่างๆ ให้มีความเป็นอยู่ที่ดีตามความเหมาะสม ได้แก่ ด้านการศึกษา ด้านวัฒนธรรม ด้านสาธารณสุข ด้านเศรษฐกิจ การสร้างงานและสร้างรายได้ เป็นต้น

3. บริษัทมีหน้าที่ในการเปิดโอกาสให้ผู้อยู่อาศัยในชุมชนใกล้เคียงกับโรงงานมีโอกาสได้ร่วมงานกับบริษัทตามความเหมาะสมและตามที่บริษัทพิจารณา อีกทั้งมีนโยบายในการจ้างงานชุมชนท้องถิ่นตามความจำเป็นและความเหมาะสม

4. บริษัทมีหน้าที่ในการดูแลและสนับสนุนกิจกรรมที่มีคุณประโยชน์ต่อสังคม และให้ความร่วมมือกับภาครัฐและหน่วยงานต่างๆ ด้วยความเต็มใจและเสียสละเพื่อประโยชน์ส่วนรวม

โดยตลอดเวลาที่ผ่านมากลุ่มบริษัทมีการจัดโครงการ และกิจกรรมต่างๆ เพื่อสนับสนุนการพัฒนาชุมชนอย่างต่อเนื่องในทุกๆ ด้าน เนื่องจากกลุ่มบริษัทตระหนักถึงความสำคัญของการอยู่ร่วมกันระหว่างชุมชน และองค์กร มุ่งหมายให้มีการพัฒนาองค์กร และชุมชนให้เติบโตไปพร้อมๆ กันอย่างยั่งยืน โดยกลุ่มบริษัทจะมีทีมงานที่ดูแลชุมชนโดยเฉพาะ ซึ่งลงพื้นที่รับฟังความคิดเห็นของชุมชนที่มีต่อองค์กรในทุกๆ ด้าน ซึ่งจะส่งผลให้นำไปสู่การพัฒนาการดำเนินธุรกิจขององค์กรให้เป็นมิตรต่อสิ่งแวดล้อม และชุมชนให้ดียิ่งๆ ขึ้นไปตามลำดับ นอกจากนี้กลุ่มบริษัทยังมีส่วนร่วมในการทำกิจกรรมของชุมชนเอง เพื่อสนับสนุนแนวคิดการอยู่ร่วมกันแบบพึ่งพาอาศัยกันและกันอีกด้วย



กิจกรรมเพื่อประโยชน์ต่อสังคมและสิ่งแวดล้อมในปี 2561

สำหรับธุรกิจแล้วการบริหารงานที่ดีนั้นเป็นส่วนสำคัญต่อธุรกิจ และไม่เพียงแต่คำนึงถึงความยั่งยืนทางธุรกิจ แต่ต้องใส่ใจและให้ความสำคัญต่อสังคม ชุมชน ลูกค้าและสิ่งแวดล้อมควบคู่กันไปด้วย เพื่อให้ธุรกิจของบริษัทนั้นสามารถดำเนินงานอยู่ร่วมกับสังคมและชุมชนต่อไปได้ในอนาคต นอกจากการปฏิบัติตามมาตรฐาน ISO 2600 : Social Responsibility แล้ว เรายังมุ่งมั่นและเดินหน้าสร้างสรรค์กิจกรรมเพื่อสังคมอย่างต่อเนื่อง ทั้งการสานต่อโครงการที่เป็นประโยชน์ต่อสังคม ตลอดจนริเริ่มโครงการใหม่ๆ โดยมุ่งเน้นถึงคุณภาพชีวิต คุณภาพจิตใจ และการมีส่วนร่วมของทุกภาคส่วน ทั้งยังเป็นผู้สนับสนุนและเข้าร่วมกิจกรรมอันเป็นสาธารณประโยชน์ตลอดปี 2561

การดำเนินงานด้านความรับผิดชอบต่อชุมชนและสิ่งแวดล้อม

พื้นที่เป้าหมายการทำโครงการชุมชนสัมพันธ์

บริษัทมุ่งเน้นการพัฒนาชุมชน ที่อยู่ในพื้นที่ใกล้เคียง ภายในรัศมี 5 กิโลเมตร รวมทั้งสิ้น 6 ตำบล 21 หมู่บ้าน ประกอบด้วย

อบต.นิคมพัฒนา	อบต.พนานิคม	เทศบาลตำบล มาบข่า	เทศบาลตำบล มาบข่าพัฒนา	เทศบาลตำบล มะขามคู่	เทศบาลเมืองมาบ ตาพุด
หมู่ที่ 1 บ้านนิคมพัฒนา กม.12	หมู่ที่ 2 บ้านซอย 8	ชุมชนซอย 2 พัฒนา	หมู่ที่ 5 บ้านมาบข่า	หมู่ที่ 1 บ้านหนองหัว	ชุมชนห้วยโป่งใน 1
หมู่ที่ 2 บ้านนิคม 1	หมู่ที่ 4 บ้านคลองตาหัย	ชุมชนสาย 13 พัฒนา	หมู่ที่ 6 บ้านทุ่งสำนัก	หมู่ที่ 6 บ้านชากอ้อย	ชุมชนมาบข่า-สำนักอ้ายงอน
หมู่ที่ 3 บ้านใหม่สามัคคี		ชุมชนร่วมใจพัฒนา	หมู่ที่ 7 บ้านชากดาวเรือง	หมู่ที่ 7 บ้านเขาจอมแห	ชุมชนห้วยโป่งใน – สะพานน้ำท่วม (ห้วยโป่งใน 3)
หมู่ที่ 4 บ้านหนองบอน		ชุมชนหนองหินแก้วหน้า			
หมู่ที่ 5 บ้านชากผักกูด					
หมู่ที่ 6 บ้านคลองตาหัย					



สรุปผลการดำเนินโครงการปี 2561

ด้านการศึกษา

วันที่ 12 มกราคม 2561 กิจกรรมวันเด็กแห่งชาติ 2561 มอบของขวัญ อุปกรณ์การเรียน เพื่อแจกให้กับน้องๆ ในกิจกรรมวันเด็กแห่งชาติ จำนวน 3 โรงเรียน โรงเรียนวัดชากผักกูด, โรงเรียนนิคมสร้างตนเองจังหวัดระยอง 2 และโรงเรียนนิคมสร้างตนเองจังหวัดระยอง 5



กลุ่มบริษัท มิลล์คอน สตีล จำกัด (มหาชน) ได้สร้างโรงเพาะเห็ดนางฟ้าให้กับโรงเรียนวัดชากผักกูด เพื่อเป็นฐานเรียนรู้เศรษฐกิจพอเพียง นักเรียนได้ศึกษาความรู้เรื่องเห็ดนางฟ้า การดูแล และสามารถนำไปประกอบอาหารเพื่อรับประทานในโรงอาหาร และแจกจ่ายให้กับผู้ปกครอง





กลุ่มบริษัท มิลล์คอน สตีล จำกัด (มหาชน) ได้ตระหนักถึงความสำคัญของการศึกษา ซึ่งเป็นสิ่งสำคัญส่งผลต่อการพัฒนาเยาวชนไทย ซึ่งจะเป็นกำลังหลักและแรงขับเคลื่อนที่สำคัญของประเทศในระยะยาว แต่เนื่องจากปัญหาความยากจนและขาดแคลนทุนทรัพย์ จึงทำให้เยาวชนขาดความมุ่งมั่นและหมดความหวัง

ดังนั้น กลุ่มบริษัท มิลล์คอน สตีล จำกัด (มหาชน) จึงได้จัดทำโครงการ สถานฝันเพื่อวันของน้องต่อเนื่องเป็น ปีที่ 6 เพื่อมอบโอกาสให้กับเด็กและเยาวชนที่อยู่รอบโรงงานได้รับทุนการศึกษาเพื่อเป็นขวัญกำลังใจในการศึกษา



ด้านศาสนาวัฒนธรรมและประเพณี

ประเพณีบุญข้าวหลาม จะรวมตัวกันเพื่อทำข้าวหลามที่เน้นรสชาติให้ได้สามรส คือ หวาน มัน เค็ม โดยนำข้าวเหนียวที่ผสมกะทิเรียบร้อยแล้วกรอกใส่กระบอกลูกไม้ไผ่ แล้วนำไปเผาไฟบนดินแบบโบราณ ทั้งนี้ แต่ละบ้านอาจจะเผาข้าวหลามกันเองภายในครอบครัว หรือแต่ละชุมชนก็จะมาเผาข้าวหลามร่วมกัน ซึ่งการเผาบนดินแบบโบราณ ชาวบ้านจะต้องขุดดินบนลานโล่งเป็นรางตื้นๆ ตั้งกระบอกลูกข้าวหลาม แล้วก่อกองไฟขนานไปกับกระบอกลูกข้าวหลาม ภายหลังจากเผาข้าวหลามเสร็จก็จะแบ่งกันไปและนำไปทำบุญที่วัดใกล้ๆ ภายในชุมชนของตนเอง

ทางโบราณมักจะมีพิธีว่าหลังจากเก็บเกี่ยวข้าวแล้วนำมาทำข้าวหลามถวายพระเพื่อให้เกิดความเป็นสิริมงคลและเป็นขวัญกำลังใจในการทำนาครั้งต่อไป และเพื่อให้พี่น้องในชุมชนเกิดความรักใคร่สามัคคีเพราะต้องนำข้าวใหม่ของแต่ละบ้านมารวมกันแล้วร่วมกันทำข้าวหลามถวายพระสงฆ์ นอกจากนี้ยังเป็นการสืบทอดประเพณีที่บรรพบุรุษได้สืบทอดกันมาส่งต่อให้เยาวชนได้สืบสานต่อไป





กลุ่มบริษัท มิลล์คอน สตีล จำกัด (มหาชน)ร่วมประเพณีแห่เทียนพรรษา และประเพณีการถวายผ้าอาบน้ำฝน ณ วัด
ปกรณธรรมราม, วัดซากผักกูด และวัดหนองบอน ซึ่งเป็นประเพณีที่แสดงถึงความศรัทธา ความสามัคคีของชุมชนและเป็นการสืบ
ทอดพระพุทธศาสนาให้ดำรงอยู่ต่อไป แต่ถ้าทุกคนช่วยกันสืบสานประเพณีอันดีงามนี้ไว้ ประเพณีการหล่อเทียนและแห่เทียนจำนำ
พรรษาก็จะเป็นประเพณีอยู่คู่ประเทศไทยต่อไป



กลุ่มบริษัท มิลล์คอน สตีล จำกัด (มหาชน) ได้ร่วมงานทอดกฐินสามัคคี ณ วัดซากผักกูด และวัดหนองบอน เพื่อให้
พนักงานได้ร่วมทำบุญ รักษาวัฒนธรรมอันดีงามของไทย และก่อให้เกิดความสัมพันธ์อันดีระหว่างโรงงานและชุมชน





ด้านอาชีพ

โครงการเพาะเห็ด สร้างรายได้ ชุมชน กลุ่มบริษัท มิลล์คอน สตีล จำกัด (มหาชน) สนับสนุนโครงการอย่างต่อเนื่องเป็นปีที่ 2 ให้กับกลุ่มวิสาหกิจชุมชน กลุ่มพัฒนาวิถีชีวิตชุมชน นำเห็ดที่ได้ไปพัฒนาแปรรูปเป็นน้ำพริกเห็ดนางฟ้า มี 3 สูตร ได้แก่ 1. น้ำพริกเห็ดนางฟ้า 2. น้ำพริกเห็ดสูตรปลาร้า และ 3. น้ำพริกเผาเห็ดนางฟ้าเป็นสินค้า OTOP จำหน่ายสร้างรายได้ให้กับชุมชน



กลุ่มบริษัท มิลล์คอน สตีล จำกัด (มหาชน) ได้เข้าช่วยเหลือเกษตรกรที่ประสบปัญหาวิกฤตเศรษฐกิจราคาสับปะรดตกต่ำ รับซื้อสับปะรดจำนวน 500 กิโลกรัม นำมาแจกให้กับพนักงาน นักเรียนโรงเรียนชาผักกูด และโรงเรียนนิคมสร้างตนเองจังหวัดระยอง 5



ด้านสิ่งแวดล้อม

7 พฤษภาคม 2561 คณะผู้บริหารและพนักงาน บริษัท มิลล์คอน สตีล จำกัด (มหาชน) และบริษัท มิลล์คอน บุรพา จำกัด ร่วมกันปลูกต้นไม้จำนวน 500 ต้น เพื่อเป็นแนวรั้วป้องกันฝุ่น สร้างจิตสำนึกรักษ์สิ่งแวดล้อม





เข้าร่วมโครงการจิตอาสา เราทำความดีด้วยใจ ทำความสะอาด วัดหนองบอน วัดซากผักกูด โรงเรียนนิคมสร้างตนเอง
จังหวัดระยอง 5 และโรงเรียนวัดซากผักกูด



รางวัลต่างๆ

1. ผลประเมินโครงการประเมินคุณภาพการประชมผู้ถือหุ้นสามัญประจำปี 2561 โดยบริษัทได้รับคะแนนประเมิน 95 คะแนน จากสมาคมส่งเสริมผู้ลงทุนไทย
2. ผลประเมินการกำกับดูแลกิจการบริษัทจดทะเบียนไทยประจำปี 2561 อยู่ในระดับ “ดี” คือได้คะแนนประเมินมากกว่า 70 คะแนน
3. กลุ่มบริษัท มิลล์คอน สตีล จำกัด (มหาชน) เข้ารับโล่รางวัลและประกาศนียบัตรสถานประกอบการผู้มีมาตรฐานความรับผิดชอบต่อสังคมของผู้ประกอบการอุตสาหกรรมแร่ (CSR-DPIM) ประจำปี 2560





11. การควบคุมภายในและการบริหารจัดการความเสี่ยง

รายงานของคณะกรรมการตรวจสอบ

เรียน ท่านผู้ถือหุ้น

คณะกรรมการตรวจสอบของบริษัท มิลล์คอน สตีล จำกัด (มหาชน) ประกอบด้วยกรรมการผู้ทรงคุณวุฒิที่มีความอิสระจำนวน 3 ท่าน ได้แก่ พลเอกวินัย ภัททิยกุล ประธานกรรมการตรวจสอบ นายปรารถนา บงกชมาศ และ นายอภิชาติ จีระพันธุ์ เป็นกรรมการตรวจสอบ ทุกท่านเป็นผู้มีคุณสมบัติตามที่ตลาดหลักทรัพย์แห่งประเทศไทยกำหนดไว้ โดยไม่ได้ถือหุ้นของบริษัทเกินกว่าหลักเกณฑ์ที่ตลาดหลักทรัพย์แห่งประเทศไทยกำหนด ไม่มีส่วนร่วมในการบริหารงาน และไม่มีส่วนได้เสียในบริษัท และ เป็นผู้ที่มีความรู้และประสบการณ์เพียงพอในการสอบทานความน่าเชื่อถือของงบการเงิน

ในรอบปี 2561 ที่ผ่านมา คณะกรรมการตรวจสอบได้มีการประชุมรวมทั้งสิ้น 7 ครั้ง ซึ่งแต่ละท่านได้เข้าร่วมประชุมตามรายละเอียด ดังนี้

1. พลเอกวินัย ภัททิยกุล	เข้าร่วมประชุมรวม	7	ครั้ง
2. นายปรารถนา บงกชมาศ	เข้าร่วมประชุมรวม	7	ครั้ง
3. นายอภิชาติ จีระพันธุ์	เข้าร่วมประชุมรวม	4	ครั้ง

ซึ่งการประชุมในหลายครั้ง คณะกรรมการตรวจสอบได้หารือร่วมกับประธานกรรมการ กรรมการ ผู้บริหาร ผู้สอบบัญชี และ ผู้ตรวจสอบภายในตามความเหมาะสม โดยได้มีการแสดงความคิดเห็นพร้อมข้อเสนอแนะอย่างอิสระตามที่ควรจะเป็น โดยสามารถสรุปเป็นความเห็นตามรายงานในหัวข้อต่างๆ ได้ ดังนี้

1. การสอบทานและตรวจสอบรายงานทางการเงิน

นอกเหนือจากที่กล่าวมาข้างต้น ในรอบปี 2561 คณะกรรมการตรวจสอบ ได้พิจารณางบการเงินทั้งรายไตรมาส และ งบการเงินประจำปี นโยบายการบัญชีที่สำคัญ ความเพียงพอของการเปิดเผยข้อมูล ตลอดจนพิจารณาแผนการตรวจสอบวิธีการตรวจสอบ และ ประเด็นที่ตรวจพบ ร่วมกับ ฝ่ายจัดการ และ ผู้สอบบัญชี โดยคณะกรรมการตรวจสอบมีความเห็นว่า รายงานทางการเงินของบริษัทจัดทำขึ้นตามหลักการบัญชีที่รับรองโดยทั่วไป มีการเลือกใช้นโยบายการบัญชีที่สะท้อนภาพการดำเนินงานและฐานะการเงินของกิจการได้อย่างเหมาะสม

2. ความเพียงพอของระบบควบคุมภายใน การตรวจสอบภายใน การบริหารความเสี่ยง และการกำกับดูแลกิจการที่ดี

คณะกรรมการตรวจสอบได้สอบทานรายงานผลการตรวจสอบของฝ่ายตรวจสอบภายใน และ ของผู้สอบบัญชีเกี่ยวกับการประเมินระบบการควบคุมภายใน การบริหารความเสี่ยง และการกำกับดูแลกิจการที่ดี รวมทั้งให้ความเห็นในการปรับปรุงการดำเนินงานอันเป็นผลสืบเนื่องจากรายงานดังกล่าว นอกจากนี้ คณะกรรมการตรวจสอบได้เข้าแจ้งบริษัท เคพีเอ็มจี ภูมิภาคไทย สอบบัญชี จำกัด ทำการทบทวนระบบการซื้อขายของบริษัทใหม่ เพื่อปรับปรุงให้มีระบบการควบคุมภายในที่มีความเหมาะสมยิ่งขึ้น

ทั้งนี้ คณะกรรมการตรวจสอบ ได้สอบทานแผนงานของฝ่ายตรวจสอบภายในประจำปีที่ผ่านมาซึ่งจัดทำขึ้นโดยใช้หลักเกณฑ์ตามความหมาย วัตถุประสงค์ และองค์ประกอบของการควบคุมภายในของ COSO (The Committee of Sponsoring



Organizations) ตลอดจนได้มีการหารือกับฝ่ายตรวจสอบภายในโดยไม่มีฝ่ายจัดการตามโอกาสอันควร ซึ่งคณะกรรมการตรวจสอบเห็นว่าการตรวจสอบภายในของบริษัทมีความอิสระและเหมาะสม

3. การปฏิบัติตามกฎหมายว่าด้วยหลักทรัพย์ และตลาดหลักทรัพย์ ข้อกำหนดของตลาดหลักทรัพย์แห่งประเทศไทยและกฎหมายที่เกี่ยวข้องกับธุรกิจของบริษัท

คณะกรรมการตรวจสอบได้พิจารณา รายงานการเงิน รายงานเกี่ยวโยงกันและการเปิดเผยข้อมูล ซึ่งได้มีการสอบทานให้ปฏิบัติตามกฎหมายว่าด้วยหลักทรัพย์และตลาดหลักทรัพย์ ข้อกำหนดของตลาดหลักทรัพย์แห่งประเทศไทย และกฎหมายที่เกี่ยวข้องกับการประกอบกิจการ ซึ่งเป็นธุรกิจหลักของบริษัท ซึ่งคณะกรรมการตรวจสอบเห็นว่าบริษัทมีการปฏิบัติตามกฎหมายว่าด้วยหลักทรัพย์ และตลาดหลักทรัพย์ ข้อกำหนดของตลาดหลักทรัพย์แห่งประเทศไทยและกฎหมายที่เกี่ยวข้องกับธุรกิจของบริษัทได้อย่างเหมาะสม

4. รายงานที่อาจมีความขัดแย้งทางผลประโยชน์

คณะกรรมการตรวจสอบได้ให้ความสำคัญเป็นพิเศษในการพิจารณารายงานที่อาจมีความขัดแย้งทางผลประโยชน์ให้ เป็นไปตามข้อกำหนดของตลาดหลักทรัพย์แห่งประเทศไทย ตลอดจนมาตรฐานการบัญชีที่เกี่ยวข้อง และ มอบหมายให้ฝ่ายตรวจสอบภายใน และ ฝ่ายจัดการที่เกี่ยวข้อง ได้สอบทาน และ ติดตาม ตรวจสอบความถูกต้อง และ รายงานกับ คณะกรรมการตรวจสอบ ตลอดจนประเมินรายการที่เกี่ยวข้องซึ่งเปิดเผยในหมายเหตุประกอบงบการเงินทุกไตรมาส โดย ในรอบปีที่ผ่านมานอกจากนี้จากรายการค้าตามธุรกิจปกติทั่วไป ตามที่ปรากฏอยู่ในหมายเหตุประกอบงบการเงิน ซึ่ง คณะกรรมการตรวจสอบได้มีการสอบทานเป็นประจำทุกไตรมาส โดยเห็นว่า รายงานการค้าดังกล่าว เป็นรายการค้าตามปกติทางธุรกิจโดยทั่วไป และมีเงื่อนไขราคาที่สามารถเทียบเคียงได้กับบุคคลภายนอกอื่นๆ

5. ความเหมาะสมของผู้สอบบัญชี การพิจารณาคัดเลือก และเสนอแต่งตั้งผู้สอบบัญชี

คณะกรรมการตรวจสอบได้ประเมินความเป็นอิสระ และผลการปฏิบัติงานสำหรับปีที่ผ่านมา ของผู้สอบบัญชี มีข้อสรุปว่าผลการปฏิบัติงานโดยรวมอยู่ในระดับที่น่าพอใจ และ มีความเป็นอิสระเพียงพอ

ในการพิจารณาคัดเลือกและเสนอแต่งตั้งผู้สอบบัญชีสำหรับรอบระยะเวลาดำเนินงานประจำปี 2562 นั้น คณะกรรมการตรวจสอบ ได้พิจารณาผลการปฏิบัติงาน ขอบเขตหน้าที่ ความรับผิดชอบ ปริมาณธุรกรรม ตลอดจนปัจจัยอื่น ๆ ที่เกี่ยวข้อง เทียบกับค่าบริการสอบบัญชีสำหรับปี 2561 ตามที่ผู้สอบบัญชีเสนอ โดยได้ให้ความเห็นชอบเสนอต่อ คณะกรรมการบริษัท และ ผู้ถือหุ้น เพื่อพิจารณาการแต่งตั้ง นางสาวนภาพร สาริธรรมพร ผู้สอบบัญชีรับอนุญาตเลขที่ 7494 และ/หรือ นางสาวสาวิณี สะวานนท์ผู้สอบบัญชีรับอนุญาตเลขที่ 7092 แห่งบริษัท พีเคเอฟ ออดิท (ประเทศไทย) จำกัด เป็นผู้สอบบัญชีของบริษัทและบริษัทย่อย ประจำปี 2562

ทั้งนี้ การประชุมสามัญประจำปีผู้ถือหุ้น ครั้งที่ 1/2562 เพื่อพิจารณาการแต่งตั้งผู้สอบบัญชีดังกล่าวข้างต้นจะมีขึ้น ในวันที่ ในวันที่ 26 เมษายน 2562 เวลา 14.00 น. ณ โรงแรมแม่น้ำ รามาดา พลาซ่า กรุงเทพฯ ห้องแม่น้ำ แกรนด์ บอลรูม ชั้น 2 เลขที่ 2074 ถนนเจริญกรุง เขตบางคอแหลม กรุงเทพมหานคร 10120 หรือ ที่จะพึงเลื่อนไปในวัน เวลา และ สถานที่อื่น จึงถือโอกาสเชิญชวนผู้ถือหุ้นของบริษัทเข้าได้ร่วมประชุมเพื่อออกเสียงลงคะแนน ตามวัน เวลา และ สถานที่ ข้างต้น



6. **ความเห็นและข้อสังเกตโดยรวมจากการปฏิบัติหน้าที่ของคณะกรรมการตรวจสอบ**

คณะกรรมการตรวจสอบได้ประเมินผลการปฏิบัติหน้าที่ของตนเอง โดยประเมินผลในภาพรวมเป็นรายคณะประจำปี 2561 ใน 2 ส่วน คือ ส่วนที่ 1 การทำหน้าที่โดยรวมของคณะกรรมการตรวจสอบ ส่วนที่ 2 การปฏิบัติหน้าที่เฉพาะด้านของคณะกรรมการตรวจสอบ ได้แก่ 1) โครงสร้างและคุณสมบัติของคณะกรรมการ 2) การปฏิบัติหน้าที่ในการประชุมได้อย่างมีประสิทธิภาพ 3) บทบาท หน้าที่ และความรับผิดชอบของคณะกรรมการตรวจสอบ โดยคณะกรรมการตรวจสอบมีความเห็นโดยรวมว่า คณะกรรมการตรวจสอบได้ปฏิบัติงานอย่างเพียงพอและครบถ้วน

(พลเอกวินัย ภัททิยกุล)

ประธานกรรมการตรวจสอบ



การควบคุมภายในและการบริหารจัดการความเสี่ยง

คณะกรรมการได้พิจารณาประเมินความเสี่ยงพหุของระบบการควบคุมภายในของบริษัท ตามแบบประเมินความเสี่ยงพหุของระบบการควบคุมภายในของคณะกรรมการกำกับหลักทรัพย์และตลาดหลักทรัพย์ โดยการสอบถามข้อมูลจากฝ่ายบริหารในด้านต่างๆ 5 ส่วน คือ

องค์กรและสภาพแวดล้อม

คณะกรรมการบริษัทได้มีการกำกับดูแลการกำหนดเป้าหมายการดำเนินธุรกิจของบริษัททั้งแบบระยะสั้น ระยะปานกลาง ระยะยาว ควบคู่ไปกับการกำหนดงบประมาณประจำปี โดยได้มีการติดตามผลเป็นระยะๆ อีกทั้งยังมีการปรับเปลี่ยนแผนการดำเนินธุรกิจในช่วงระหว่างดำเนินการให้สอดคล้องกับสถานการณ์ในขณะนั้นตามความเหมาะสม ทั้งนี้เรื่องดังกล่าวได้นำเสนอคณะกรรมการบริษัทเพื่อพิจารณาอนุมัติ

คณะกรรมการบริษัทได้พิจารณากำหนดเป้าหมายการปฏิบัติงานอย่างรอบคอบ และได้ทบทวนแล้วว่าสามารถปฏิบัติตามเป้าหมายจริง โดยวิเคราะห์ถึงการให้สิ่งจูงใจและผลตอบแทนแก่พนักงานว่าเป็นไปอย่างสมเหตุสมผลด้วย

บริษัทได้มีการกำหนดโครงสร้างองค์กรอย่างชัดเจน โดยแยกการบริหารออกเป็น 2 ส่วน คือในส่วนการบริหารสำนักงาน และการบริหารส่วนโรงงาน ซึ่งทำให้สะดวกและเอื้อประโยชน์ต่อฝ่ายบริหารในการดำเนินงานอย่างมีประสิทธิภาพ

บริษัทได้มีการจัดทำข้อกำหนดเกี่ยวกับจริยธรรม ซึ่งครอบคลุมถึงการห้ามมิให้ฝ่ายบริหารและพนักงานปฏิบัติตนในลักษณะที่อาจก่อให้เกิดความขัดแย้งทางผลประโยชน์กับบริษัทและลูกค้าของบริษัท อีกทั้งได้กำหนดบทลงโทษกรณีที่มีการละเมิดไว้อย่างชัดเจน

บริษัทได้มีการจัดทำนโยบายและระเบียบวิธีปฏิบัติงานเป็นลายลักษณ์อักษรในธุรกรรมด้านการเงิน การจัดซื้อ และการบริหารทั่วไปแบบรัดกุม และสามารถป้องกันการทุจริตได้ โดยคู่มือการปฏิบัติงานด้านจัดซื้อที่จัดทำขึ้นมีความสอดคล้องตามมาตรฐานคุณภาพ ISO 9001:2008 และ 14001:2004 ส่วนการปฏิบัติงานด้านการเงินและการบริหารทั่วไปได้มีการกำหนดแผนผังการปฏิบัติงาน (Flow Chart) พร้อมทั้งกำหนดอำนาจอนุมัติเป็นวงเงินไว้อย่างชัดเจน และบริษัทได้พัฒนาระบบสารสนเทศอย่างต่อเนื่อง เพื่อใช้เป็นเครื่องมือในการควบคุมการทุจริตด้วย

ในการกำหนดนโยบายและแผนการปฏิบัติงาน บริษัทได้คำนึงถึงความเป็นธรรมต่อลูกค้าเพื่อประโยชน์ร่วมกันในระยะยาว ซึ่งได้กำหนดไว้ในหลักจรรยาบรรณสำหรับผู้บริหารและพนักงาน

การบริหารความเสี่ยง

บริษัทมีการจัดตั้งคณะกรรมการบริหารความเสี่ยงขึ้น เพื่อทบทวนระบบและประเมินประสิทธิผลของการจัดการความเสี่ยงอย่างน้อยปีละ 1 ครั้ง และในทุกๆ ระยะเวลาที่พบว่าระดับความเสี่ยงมีการเปลี่ยนแปลง และรวมถึงการให้ความสำคัญกับสิ่งบ่งชี้เหตุล่วงหน้า และรายการผิดปกติทั้งหลาย

คณะกรรมการบริหารความเสี่ยงของบริษัท จะทำการวิเคราะห์และรายงานความคืบหน้าของลักษณะความเสี่ยง และแนวทางการบริหารจัดการความเสี่ยงต่อคณะกรรมการตรวจสอบภายในในระยะเวลาที่กำหนด เพื่อให้เกิดประโยชน์สูงสุดต่อบริษัท

คณะกรรมการบริหารความเสี่ยงของบริษัท ได้กำหนดให้มีมาตรการในการประเมินประสิทธิผลของการควบคุมความเสี่ยงในด้านต่างๆ ตลอดจนกำหนดวิธีการเพื่อลดความเสี่ยงอันจะก่อให้เกิดความสูญเสียต่อองค์กร



คณะกรรมการบริหารความเสี่ยงได้กำหนดแผนงานบริหารความเสี่ยงประจำปี และทำการติดตามการปฏิบัติงาน พร้อมทั้งมีการรายงานความคืบหน้าต่าง ๆ ต่อคณะกรรมการตรวจสอบ

การควบคุมการปฏิบัติงานของฝ่ายบริหาร

บริษัทได้จัดทำระเบียบอำนาจอนุมัติด้านการเงิน และการดำเนินงานเป็นลายลักษณ์อักษร ดังนี้

บริษัทได้จัดแบ่งแยกหน้าที่ความรับผิดชอบ (1) หน้าที่อนุมัติ (2) หน้าที่บันทึกรายการบัญชีและข้อมูลสารสนเทศ (3) หน้าที่ในการดูแลจัดเก็บทรัพย์สิน ออกจากกันอย่างชัดเจน และ Work Flow ที่แสดงถึงขั้นตอนการปฏิบัติงาน

บริษัทได้กำหนดให้มีมาตรการและขั้นตอนอนุมัติการทำรายการระหว่างกัน และได้กำหนดไว้เป็นนโยบายเกี่ยวกับความขัดแย้งทางผลประโยชน์รวมอยู่ในหลักจรรยาบรรณสำหรับผู้บริหารและพนักงาน โดยมอบหมายให้ฝ่ายตรวจสอบภายในทำหน้าที่ในการตรวจสอบ และรายงานตรงต่อคณะกรรมการตรวจสอบอย่างต่อเนื่อง รวมถึงบริษัทห้ามมิให้ผู้มีส่วนได้เสียร่วมพิจารณาอนุมัติธุรกรรมที่อาจมีความขัดแย้งทางผลประโยชน์ ทั้งนี้ ในการตัดสินใจอนุมัติธุรกรรมใดๆ ก็ตาม บริษัทได้คำนึงถึงผลประโยชน์สูงสุดในระยะยาวเป็นสำคัญ และกรณีเป็นธุรกรรมที่อาจมีความขัดแย้งจะต้องรายงานให้คณะกรรมการตรวจสอบรับทราบ หรือขอความเห็นจากคณะกรรมการตรวจสอบก่อนแล้วแต่กรณี

บริษัทได้มีการติดตามให้มีการปฏิบัติตามสัญญาในการทำธุรกรรมกับผู้ที่เกี่ยวข้องในลักษณะที่มีผลผูกพันบริษัทในระยะยาว และข้อตกลงดังกล่าวที่มีผลผูกพันอย่างต่อเนื่อง จะเห็นได้จากบริษัทไม่เคยมีปัญหาหนี้เสียเกิดขึ้น อีกทั้งบริษัทยังได้กำหนดมาตรการเกี่ยวกับการทำธุรกรรมไว้ในหลักจรรยาบรรณสำหรับผู้บริหารและพนักงานบริษัท

บริษัทได้มีการติดตามดูแลการดำเนินงานของบริษัทย่อยอย่างสม่ำเสมอ ในกรณีที่บริษัทมีเงินลงทุนในบริษัทย่อย โดยบริษัทได้ส่งให้กรรมการของบริษัทเข้าไปเป็นกรรมการผู้มีอำนาจของบริษัทย่อย

บริษัทได้มีมาตรการที่จะให้การดำเนินงานเป็นไปตามกฎหมาย เพื่อลดความเสี่ยงในการประกอบธุรกิจของบริษัท โดยบริษัทได้มีการว่าจ้างที่ปรึกษากฎหมายเฉพาะด้านจากภายนอก เพื่อให้เข้ามาช่วยสอบทานเอกสาร และให้คำปรึกษาในการดำเนินการด้านต่างๆ ตลอดจนได้ว่าจ้างบริษัท ผู้เชี่ยวชาญการตรวจสอบภายใน จากบุคคลภายนอกให้ทำหน้าที่ตรวจสอบการปฏิบัติตามข้อกำหนด กฎระเบียบ และกฎหมายที่เกี่ยวข้องด้วย

บริษัทไม่เคยมีการกระทำที่ฝ่าฝืนกฎหมาย และได้กำหนดมาตรการแก้ไขและป้องกันไว้แล้ว

ระบบสารสนเทศและการสื่อสารข้อมูล

ในการประชุมคณะกรรมการบริษัท เลขานุการคณะกรรมการบริษัท และฝ่ายจัดการ ได้จัดเตรียมเอกสารข้อมูล และรายละเอียดเกี่ยวกับวาระการพิจารณาที่สำคัญ เพื่อให้คณะกรรมการบริษัทใช้เป็นข้อมูลประกอบการตัดสินใจล่วงหน้า และหากเรื่องใดมีรายละเอียดเพิ่มเติมในภายหลัง (ถ้ามี) บริษัทจะจัดส่งให้มีข้อมูลเพิ่มเติมเพื่อแจกเป็นเอกสารประกอบการประชุมให้กับคณะกรรมการก่อนวันประชุมหรือภายในประชุม

บริษัทได้จัดส่งหนังสือเชิญประชุมคณะกรรมการบริษัท และรายงานการประชุมคณะกรรมการบริษัทครั้งที่แล้ว พร้อมทั้งเอกสารประกอบการพิจารณาประชุมให้กับกรรมการบริษัททุกครั้งที่มีการประชุม เพื่อเป็นการให้ข้อมูลแก่กรรมการบริษัท โดยจัดส่งล่วงหน้าเฉลี่ย 7 วันก่อนวันประชุม

บริษัทได้จัดทำรายงานการประชุมคณะกรรมการบริษัท โดยบันทึกรายละเอียดที่เป็นสาระสำคัญ รวมถึงข้อเสนอแนะ ข้อท้วงติง และข้อคัดค้าน (ถ้ามี) และได้ให้คณะกรรมการบริษัทรับรองรายงานการประชุมดังกล่าวในการประชุมครั้งถัดไป ซึ่งประธานกรรมการได้เปิดโอกาสให้คณะกรรมการบริษัทได้แก้ไขหรือเพิ่มเนื้อหาในรายงานการประชุมได้อย่างอิสระ



- บริษัทได้จัดเตรียมสถานที่เพื่อจัดเก็บเอกสารประกอบการบันทึกบัญชี และบัญชีต่างๆ ไว้อย่างเป็นสัดส่วน โดยจัดเก็บไว้ที่อาคารสำนักงานใหญ่ของบริษัท และไม่เคยได้รับแจ้งจากผู้สอบบัญชีว่ามีข้อบกพร่องในการจัดเก็บเอกสาร
- บริษัทได้ใช้นโยบายการบัญชีตามหลักการบัญชีที่รับรองทั่วไป ภายใต้การกำกับและตรวจสอบโดยผู้สอบบัญชีรับอนุญาตภายนอก โดยไม่เลือกใช้นโยบายบัญชีที่ทำให้บริษัทแสดงผลประกอบการที่คลาดเคลื่อนจากความเป็นจริง

ระบบการติดตาม

- ฝ่ายบริหารได้รายงานผลการดำเนินงานให้คณะกรรมการบริหาร และคณะกรรมการบริษัทรับทราบทุกไตรมาส นอกจากนั้นบริษัทได้เตรียมจัดทำแผนงบประมาณประจำปีสำหรับใช้ในปีหน้า และจะนำมาใช้เป็นเกณฑ์ในการประเมินผลการดำเนินงาน และรายงานเปรียบเทียบวิเคราะห์ผลต่างอย่างเป็นระบบต่อคณะกรรมการบริหารบริษัทต่อไป
- บริษัทได้จัดให้มีการประชุมระดับผู้บริหารทุกเดือน เพื่อทำหน้าที่ติดตามผลการปฏิบัติงานและเปรียบเทียบกับเป้าหมายที่กำหนดไว้ในรูปของ KPI (Key Performance Indicator) และหารือถึงแนวทางการแก้ไขในกรณีที่ยังไม่สามารถบรรลุเป้าหมายที่วางไว้ นอกจากนั้นยังได้มีการแต่งตั้งคณะกรรมการโครงการขึ้นมาเพื่อสนับสนุนการดำเนินงานตามเป้าหมายของบริษัท โดยเน้นการพัฒนาระบบงานปฏิบัติการด้านต่าง ๆ เพื่อควบคุมต้นทุนการผลิตให้เป็นไปตามเป้าหมาย
- บริษัทได้จัดให้มีการตรวจสอบการปฏิบัติตามระบบการควบคุมภายในที่วางไว้อย่างสม่ำเสมอ โดยฝ่ายตรวจสอบภายในทำหน้าที่จัดทำแผนการตรวจสอบประจำปี ซึ่งครอบคลุมทั้งการเงิน การดำเนินการ และการปฏิบัติตามกฎระเบียบ ข้อบังคับและกฎหมายที่เกี่ยวข้อง เพื่อประเมินประสิทธิภาพและประสิทธิผล รวมทั้งตรวจสอบการปฏิบัติตามระบบการควบคุมภายในที่มีอยู่ในด้านการรายงานผลการตรวจสอบ และการรายงานความคืบหน้า ฝ่ายตรวจสอบภายในได้รับมอบหมายให้รายงานตรงต่อคณะกรรมการตรวจสอบเป็นประจำทุกไตรมาส และในปี 2557 บริษัทยังไม่พบว่ามีข้อบกพร่องที่เป็นสาระสำคัญ และเพื่อเป็นการป้องกัน ฝ่ายตรวจสอบภายในได้ดำเนินการตรวจสอบและติดตามผลการปฏิบัติงานของแต่ละหน่วยงานอย่างสม่ำเสมอ
- บริษัทมีนโยบายให้ฝ่ายบริหารต้องรายงานต่อคณะกรรมการบริษัททันที หากกรณีที่เกิดเหตุการณ์ทุจริตหรือสงสัยว่ามีเหตุการณ์ทุจริต มีการปฏิบัติที่ฝ่าฝืนกฎหมาย และมีการกระทำที่ผิดปกตินั้น ซึ่งอาจกระทบต่อชื่อเสียงและฐานะการเงินของบริษัทอย่างมีนัยสำคัญ

ภายหลังการประเมิน คณะกรรมการบริษัทมีความเห็นว่า ในสภาพปัจจุบันบริษัทมีระบบการควบคุมภายในที่เพียงพอ และสอดคล้องกับแบบประเมินการควบคุมภายในของสำนักงานคณะกรรมการกำกับหลักทรัพย์และตลาดหลักทรัพย์ โดยเฉพาะในส่วนของการควบคุมภายในที่เกี่ยวข้องกับเรื่องการทำธุรกรรมกับผู้ถือหุ้นรายใหญ่ กรรมการ ผู้บริหาร และบุคคลที่เกี่ยวข้องกับบุคคลดังกล่าวนั้น บริษัทมีระบบการควบคุมภายในที่รัดกุมและเพียงพอ

การซื้อขายสินค้า

การซื้อขายทุกครั้งจะต้องได้รับการอนุมัติการซื้อจากผู้มีอำนาจอนุมัติตามระเบียบอำนาจอนุมัติของบริษัท ในเรื่องของราคา ปริมาณ และผู้ขาย ทั้งนี้ในเรื่องของพิจารณาการสั่งซื้อ จะคำนึงถึงสินค้าที่ตรงกับความต้องการ โดยก่อให้เกิดผลดีแก่บริษัทมากที่สุด ทั้งนี้ยังคำนึงถึงราคา คุณภาพ ปริมาณ กำหนดส่งมอบ การบริการ การรับประกันสินค้า และเงื่อนไขการจ่ายชำระ ประกอบด้วย ทั้งนี้บริษัทยังมีนโยบายการสั่งซื้อโดยการเปรียบเทียบผู้ขายไม่น้อยกว่า 3 รายขึ้นไป ยกเว้นเป็นสินค้าพิเศษที่ไม่สามารถ หาผู้แทนจำหน่ายได้ มากกว่า 1 ราย



การกำหนดราคาขาย

ปัจจุบัน บริษัทมีการพิจารณา และอนุมัติการกำหนดราคาของสินค้าที่ขาย โดยผ่านที่ประชุมฝ่ายขายกำหนดราคาขายร่วมกันโดยประธานกรรมการบริหารเป็นผู้ลงนามอนุมัติราคาขายเป็นประจำทุกเดือน ซึ่งเป็นเกณฑ์ราคาอ้างอิงกับราคาสินค้าในตลาดเป็นมาตรฐาน ซึ่งจะใช้ราคาดังกล่าวกับลูกค้าเหมือนกับทุกราย ทั้งนี้ในกรณีที่มีการขายสินค้าต่ำกว่าราคาขายมาตรฐานสาเหตุหลักๆ อาจเกิดจากหลายๆ ปัจจัยเช่น ค่าขนส่ง ปริมาณการสั่งซื้อจากลูกค้า เงื่อนไขการชำระเงิน เป็นต้น

นอกจากนี้ จากรายงานการตรวจสอบพบว่า บริษัทท่านมีข้อบกพร่องของระบบควบคุมภายในหลายประเด็น เช่น ไม่มีนโยบายที่ชัดเจนเกี่ยวกับการกำหนดวงเงินสินเชื่อ เงื่อนไข และวิธีการชำระเงิน ไม่พบเอกสารและหลักฐานการพิจารณาฐานะการเงินและความสามารถในการชำระหนี้ของลูกค้า และไม่มีการกำหนดวงเงินหรือเงื่อนไขการสั่งซื้อแต่ละครั้งที่ชัดเจน เป็นต้น รวมทั้งในการส่งของสินค้าล่วงหน้าไม่มีการระบุวันหรือช่วงเวลาการส่งมอบสินค้าที่ชัดเจน โดยพบข้อเท็จจริงว่า บริษัทท่านจัดส่งสินค้าให้แก่ลูกค้าบางรายเกินกว่า 2 ปี นับตั้งแต่วันที่ส่งของสินค้า ซึ่งนอกจากจะทำให้บริษัทท่านมีความเสี่ยงจากการดำเนินงานแล้ว ยังอาจเป็นช่องทางในการเอื้อประโยชน์ให้ลูกค้าที่มีความสัมพันธ์ทางเครือญาติหรือมีความเกี่ยวข้องกับบุคคลหรือบริษัทที่เกี่ยวข้องกับบริษัทท่าน สำนักงานขอให้บริษัทท่านกำหนดนโยบายหรือมาตรการในการปรับปรุงระบบควบคุมภายในให้มีความรัดกุมและชัดเจน มีระบบการ Check and balance และสามารถป้องกันไม่ให้เกิดการทำธุรกรรมอันอาจทำให้เกิดความเสียหายต่อทรัพย์สินของบริษัทท่าน

ปัจจุบัน บริษัทได้ดำเนินการปรับปรุงระบบควบคุมภายในให้มีความรัดกุม และชัดเจนมากขึ้น โดยที่ประชุมได้มีการแต่งตั้งผู้ตรวจสอบภายในจาก บริษัท ไอ.เอ.พี.พลัส จำกัด เข้ามาดำเนินการตรวจสอบภายใน ในระบบส่วนใหญ่ต่างๆ ของบริษัท โดยผู้ตรวจสอบภายในจะทำการรายงานผลการตรวจสอบในแต่ละระบบให้แก่ที่ประชุมคณะกรรมการตรวจสอบพิจารณารับทราบ และดำเนินการแจ้งให้แก่ฝ่ายจัดการนำไปปรับปรุงแก้ไข ในแต่ละประเด็นนั้นๆ โดยจะต้องมีการรายงานให้แก่คณะกรรมการตรวจสอบรับทราบถึงขั้นตอนการดำเนินการแก้ไขอย่างสม่ำเสมอ อีกทั้งที่ประชุมคณะกรรมการตรวจสอบได้มีมติอนุมัติว่าจ้างบริการ จากบริษัท พรศิรินทร์ เซอร์วิสกรุ๊ป จำกัด (ปัจจุบันเปลี่ยนชื่อบริษัท เป็น บริษัท เอสพีจี อินเทอร์เน็ต ออดิท จำกัด) ในการจัดทำคู่มือปฏิบัติงานระบบซื้อ และคู่มือการปฏิบัติงานระบบขาย ของบริษัท ซึ่งในคู่มือดังกล่าวจะรวมถึง นโยบายการซื้อ การขาย ขั้นตอนการปฏิบัติการซื้อ การขาย กระบวนการควบคุมภายใน และเอกสารที่เกี่ยวข้องกับการซื้อการขาย เป็นต้น ซึ่งจะสามารถช่วยป้องกันไม่ให้เกิดการทำธุรกรรมอันอาจทำให้เกิดความเสียหายต่อทรัพย์สินของบริษัทได้

ทั้งนี้ตามมติคณะกรรมการตรวจสอบ ครั้งที่ 1/2558 เมื่อวันที่ 12 กุมภาพันธ์ 2558 อนุมัติให้ทางบริษัทได้ว่าจ้าง บริษัท KPMG มาช่วยในการสอบทานนโยบายซื้อขายที่ทางบริษัทพรศิรินทร์ได้ทำแล้ว เพื่อเป็นการตรวจทานอีกชั้นหนึ่งเพื่อให้การจัดทำคู่มือปฏิบัติงานระบบซื้อ และคู่มือการปฏิบัติงานระบบขาย นโยบายการซื้อ การขาย ขั้นตอนการปฏิบัติ และกระบวนการควบคุมภายใน มีความรัดกุมมากยิ่งขึ้น โดยบริษัท KPMG ได้ให้ข้อเสนอแนะกลับมายังบริษัท ซึ่งทางบริษัทได้ดำเนินการปรับปรุงตามคำแนะนำของบริษัท KPMG



12. รายการเกี่ยวโยงกัน /รายการได้มาและจำหน่ายไปซึ่งสินทรัพย์

ในการดำเนินรายการเกี่ยวโยงกัน คณะกรรมการตรวจสอบได้ทำหน้าที่สอบทานการทำรายการเกี่ยวโยงกันที่ต้องได้รับการพิจารณาจากคณะกรรมการบริษัท และ/หรือที่ประชุมผู้ถือหุ้น ให้เป็นไปตามข้อกำหนดที่เกี่ยวข้อง และหากรายการใดกระทำกับผู้มีส่วนได้เสียกับผู้บริหาร และ/หรือ ผู้ถือหุ้น ผู้บริหาร และ/หรือ ผู้ถือหุ้นท่านนั้นจะไม่ใช่สิทธิออกเสียงในที่ประชุม

ในปี 2561 บริษัทมีธุรกรรมที่เป็นรายการเกี่ยวโยงกัน และรายการได้มา/จำหน่ายไปซึ่งสินทรัพย์ที่ได้รายงานต่อตลาดหลักทรัพย์แห่งประเทศไทย รวมจำนวน 2 รายการ ดังนี้

12.1 รายการได้มาและจำหน่ายไป

12.1.1 การจำหน่ายที่ดินของบริษัทในเขตประกอบการนิคมอุตสาหกรรมไออาร์พีซี จำนวนรวมทั้งหมด 285 ไร่ 0 งาน 20.4 ตร.วา มูลค่า 1,653 ล้านบาท

ตามที่ประชุมคณะกรรมการบริษัท ครั้งที่ 3/2561 ประชุมเมื่อวันที่ 14 พฤษภาคม 2561 ได้มีมติอนุมัติขายที่ดินของบริษัทในเขตประกอบการนิคมอุตสาหกรรมไออาร์พีซี จำนวนรวมทั้งหมด 285 ไร่ 0 งาน 20.4 ตร.วา มูลค่า 1,653 ล้านบาท ให้กับนิติบุคคลแห่งหนึ่ง โดยวิธีการประมูลราคาอิเล็กทรอนิกส์ (e-Auction)

12.1.2 การจำหน่ายไปซึ่งหุ้นสามัญของบริษัท บิลด์ วัน กรุ๊ป จำกัด (“Builk”)

ที่ประชุมคณะกรรมการบริษัท ครั้งที่ 7/2561 เมื่อวันที่ 13 พฤศจิกายน 2561 ได้มีมติอนุมัติการขายหุ้นสามัญของบริษัท บิลด์ วัน กรุ๊ป จำกัด (“Builk”) จำนวน 333,335 หุ้น มูลค่าที่ตราไว้หุ้นละ 10 บาท คิดเป็นสัดส่วนร้อยละ 34.60 ของทุนจดทะเบียนที่ชำระแล้ว ราคาหุ้นละ 415.20 บาทต่อหุ้น รวมมูลค่าไม่ต่ำกว่า 138.40 ล้านบาท ให้กับบริษัท มูนช็อต เวนเจอร์ แคปิตอล จำกัด ซึ่งเป็นบริษัทที่ลงทุนในธุรกิจสตาร์ทอัพ เน้นลงทุนในธุรกิจที่ทำด้านเทคโนโลยี ทั้งในประเทศและต่างประเทศ ที่มีการคิดค้นและพัฒนาเทคโนโลยีขั้นสูง โดยการสร้างนวัตกรรมใหม่ๆ เพื่อพัฒนาประสิทธิภาพและลดต้นทุน ส่งผลให้ Builk ไม่เป็นบริษัทร่วมของบริษัท โดยมีเงื่อนไขชำระเงินแบบผ่อนชำระ 4 งวด เท่ากันทุกงวด โดยบริษัทจะโอนหุ้นตามสัดส่วนการชำระเงิน (เป็นการเจรจาระหว่างผู้ซื้อและผู้ขาย) ดังนี้

- งวดที่ 1 : 34.6 ล้านบาท (วันที่ลงนามในสัญญาซื้อขายหุ้น Builk คาดว่าภายในเดือนมกราคม)
- งวดที่ 2 : 34.6 ล้านบาท (180 วัน หลังจากวันที่ลงนามในสัญญาซื้อขายหุ้น Builk)
- งวดที่ 3 : 34.6 ล้านบาท (360 วัน หลังจากวันที่ลงนามในสัญญาซื้อขายหุ้น Builk)
- งวดที่ 4 : 34.6 ล้านบาท (540 วัน หลังจากวันที่ลงนามในสัญญาซื้อขายหุ้น Builk)

ซึ่งคาดว่าจะแล้วเสร็จภายในปี 2563 ทั้งนี้ ปัจจุบันบริษัทไม่ได้มีภาระหนี้สินหรือรายการคงค้างระหว่างกัน

ทั้งนี้ บริษัทได้รับกำไรจากการขายหุ้น จำนวน 106 ล้านบาท นอกจากนี้ บริษัทยังคงได้รับประโยชน์จากการใช้ E-commerce platform ของ Builk ได้ตามเดิม



13. รายการระหว่างกัน

13.1 ลักษณะความสัมพันธ์

บริษัทมีการทำรายการกับบุคคลที่อาจมีความขัดแย้งต่างๆ โดยรายการระหว่างกันที่เกิดขึ้นนั้นเป็นการทำรายการกับผู้ถือหุ้น และ/หรือ ผู้บริหารของบริษัท รวมถึงการทำรายการกับบริษัทที่เกี่ยวข้องกันซึ่งมีบุคคลที่อาจมีความขัดแย้งเป็นผู้ถือหุ้น และ/หรือ ผู้บริหาร ซึ่งสามารถสรุปลักษณะความสัมพันธ์ได้ดังนี้

บุคคลที่อาจมีความขัดแย้ง	ลักษณะความสัมพันธ์
นายสมภพ ลีสวัสดิ์ตระกูล	เป็นบิดาของ นางสาวสุทธิรัตน์ ซึ่งเป็นกลุ่มผู้ถือหุ้นรายใหญ่ และกรรมการของบริษัท
นายสิทธิชัย ลีสวัสดิ์ตระกูล	เป็นกลุ่มผู้ถือหุ้นรายใหญ่ และเป็นพี่ชายของนางสาวสุทธิรัตน์ ลีสวัสดิ์ตระกูล ซึ่งเป็นกรรมการบริษัท
นางสาวสุทธิรัตน์ ลีสวัสดิ์ตระกูล	เป็นกลุ่มผู้ถือหุ้นรายใหญ่และกรรมการของบริษัท

กิจการที่เกี่ยวข้องกัน

กิจการที่อาจมีความขัดแย้ง	ประเภทธุรกิจหลัก	ลักษณะความสัมพันธ์
บริษัท มิลล์เลียนไมล์ จำกัด	ให้บริการด้านขนส่ง	กรรมการของบริษัท มิลล์เลียน ไมล์ จำกัด เป็นสามีของนางสาวสุทธิรัตน์ ลีสวัสดิ์ตระกูล ซึ่งเป็นกลุ่มผู้ถือหุ้นรายใหญ่ และกรรมการของบริษัท
บริษัท อาร์. เอส. พี สตีล จำกัด	จำหน่ายผลิตภัณฑ์เหล็ก	กรรมการของบริษัท อาร์. เอส. พี สตีล จำกัด เป็นสามีของนางสาวสุทธิรัตน์ ลีสวัสดิ์ตระกูล ซึ่งเป็นกลุ่มผู้ถือหุ้นรายใหญ่ และกรรมการของบริษัท
บริษัท เจนเนอรัล เอนจิเนียริง จำกัด (มหาชน)	ผลิตวัสดุก่อสร้างและให้บริการ	เป็นผู้ถือหุ้นใหญ่ของบริษัทจำนวนร้อยละ 18 ของจำนวนหุ้นที่ชำระแล้ว
AEC Power Engineering Sole Limited	ให้บริการด้านระบบไฟฟ้า	กรรมการของบริษัทไอเจเน เอนจิเนียริง จำกัด ซึ่งเป็นบริษัทร่วมของบริษัท เป็นกรรมการของ AEC Power Engineering Sole Limited



13.2 ลักษณะของรายการระหว่างกัน

ในรอบปีที่ผ่านมาบริษัทมีการทำรายการระหว่างกันอันเนื่องมาจากการดำเนินธุรกิจกับบุคคลที่อาจมีความขัดแย้งซึ่งสามารถสรุปลักษณะและมูลค่าของการทำรายการระหว่างกัน โดยแบ่งตามประเภทได้ดังนี้

- รายการค้าประกันเงินกู้ยืมสถาบันการเงิน / เจ้าหนี้เงินกู้

บริษัท มิลล์คอน สตีล จำกัด (มหาชน)

บุคคลที่อาจมีความขัดแย้ง	ลักษณะรายการ	มูลค่าของเงินกู้ยืมคงค้าง (ล้านบาท)		ความจำเป็นและความสมเหตุสมผล
		ณ 31 ธ.ค. 2560	ณ 31 ธ.ค. 2561	
<input type="checkbox"/> นายสิทธิชัย ลีสวัสดิ์ตระกูล	ค้าประกันเงินกู้ระยะยาวในประเทศ	500	397.58	รายการดังกล่าวเป็นประโยชน์ต่อการดำเนินธุรกิจของบริษัท เนื่องจากทำให้บริษัทมีแหล่งเงินทุนระยะยาวเพื่อไปสนับสนุนการทำธุรกิจของบริษัท
<input type="checkbox"/> นายสมภาพ ลีสวัสดิ์ตระกูล	ค้าประกันเงินกู้โดย L/C ภายในและ	4,952.34	6,053.63	รายการดังกล่าวเป็นประโยชน์ต่อการดำเนินธุรกิจของบริษัท เนื่องจากทำให้บริษัทมีแหล่งเงินทุนหมุนเวียนในธุรกิจเพิ่มขึ้น
<input type="checkbox"/> นายสิทธิชัย ลีสวัสดิ์ตระกูล	ภายนอกประเทศหรือ T/R และเงินกู้โดยออก P/N วงเงินซื้อขายเงินตราต่างประเทศล่วงหน้า			

บริษัท มิลล์คอน บูรพา จำกัด

บุคคลที่อาจมีความขัดแย้ง	ลักษณะรายการ	มูลค่าของเงินกู้ยืมคงค้าง (ล้านบาท)		ความจำเป็นและความสมเหตุสมผล
		ณ 31 ธ.ค. 2560	ณ 31 ธ.ค. 2561	
<input type="checkbox"/> นายสมภาพ ลีสวัสดิ์ตระกูล	ค้าประกันเงินกู้โดย L/C ภายในและภายนอกประเทศหรือ T/R เงินกู้	1,630.74	2,185.09	รายการดังกล่าวเป็นประโยชน์ต่อการดำเนินธุรกิจของบริษัท เนื่องจากทำให้บริษัทมีแหล่งเงินทุนหมุนเวียนในธุรกิจเพิ่มขึ้น
<input type="checkbox"/> นายสิทธิชัย ลีสวัสดิ์ตระกูล	โดยออก P/N และวงเงินซื้อขายเงินตราต่างประเทศล่วงหน้า			
<input type="checkbox"/> บมจ. มิลล์คอนสตีล				



บุคคลที่อาจมี ความขัดแย้ง	ลักษณะรายการ	มูลค่าของเงินกู้ยืมคงค้าง (ล้านบาท)		ความจำเป็นและความสมเหตุสมผล
		ณ 31 ธ.ค. 2560	ณ 31 ธ.ค. 2561	
<input type="checkbox"/> นายสมภาพ สิสวัสต์ตระกูล <input type="checkbox"/> นายสิทธิชัย สิสวัสต์ตระกูล <input type="checkbox"/> บมจ.มิลล์ คอนสตีล	ค่าประกันเงินกู้ระยะยาว ในประเทศ	328.36	49.67	รายการดังกล่าวเป็นประโยชน์ต่อการ ดำเนินธุรกิจของบริษัท เนื่องจากทำให้ บริษัทมีแหล่งเงินทุนใช้ในโครงการ Green Mill
<input type="checkbox"/> นายสิทธิชัย สิสวัสต์ตระกูล <input type="checkbox"/> บมจ.มิลล์ คอน สตีล	ค่าประกันเงินกู้ระยะยาว ในประเทศ	1,442.90	1,443.91	รายการดังกล่าวเป็นประโยชน์ต่อการ ดำเนินธุรกิจของบริษัท เนื่องจากทำให้ บริษัทมีแหล่งเงินทุนระยะยาวเพื่อไป สนับสนุนการทำธุรกิจของบริษัท

บริษัท มิลล์คอน สตีลไฟฟ์ จำกัด

บุคคลที่อาจมี ความขัดแย้ง	ลักษณะรายการ	มูลค่าของเงินกู้ยืมคงค้าง (ล้านบาท)		ความจำเป็นและความสมเหตุสมผล
		ณ 31 ธ.ค. 2560	ณ 31 ธ.ค. 2561	
<input type="checkbox"/> นายสิทธิชัย สิสวัสต์ตระกูล <input type="checkbox"/> บมจ.มิลล์คอน สตีล	ค่าประกันเงินกู้โดย L/C ภายในและ ภายนอกประเทศหรือ T/R และเงินกู้โดย ออก P/N และวงเงิน ซื้อขายเงินตรา ต่างประเทศล่วงหน้า	106.43	248.73	รายการดังกล่าวเป็นประโยชน์ต่อการ ดำเนินธุรกิจของบริษัท เนื่องจากทำให้ บริษัทมีแหล่งเงินทุนหมุนเวียนในธุรกิจ เพิ่มขึ้น



บริษัท ชันเทค เมทัลส์ จำกัด

บุคคลที่อาจมี ความขัดแย้ง	ลักษณะรายการ	มูลค่าของเงินกู้ยืมคงค้าง (ล้านบาท)		ความจำเป็นและความสมเหตุสมผล
		ณ 31 ธ.ค. 2560	ณ 31 ธ.ค. 2561	
<input type="checkbox"/> นายสิทธิชัย สิสวัสต์ตระกูล	ค้ำประกันเงินกู้โดย L/C ภายในและ	261.15	246.87	รายการดังกล่าวเป็นประโยชน์ต่อการ ดำเนินธุรกิจของบริษัท เนื่องจากทำให้ บริษัทมีแหล่งเงินทุนหมุนเวียนในธุรกิจ เพิ่มขึ้น
<input type="checkbox"/> บมจ.มิลล์คอน สตีล	ภายนอกประเทศหรือ T/R และเงินกู้โดย ออก P/N และวงเงิน ซื้อขายเงินตรา ต่างประเทศล่วงหน้า			

บริษัท ไอเจน เอนจิเนียริง จำกัด

บุคคลที่อาจมี ความขัดแย้ง	ลักษณะรายการ	มูลค่าของเงินกู้ยืมคงค้าง (ล้านบาท)		ความจำเป็นและความสมเหตุสมผล
		ณ 31 ธ.ค. 2560	ณ 31 ธ.ค. 2561	
<input type="checkbox"/> บมจ.มิลล์คอน สตีล	ค้ำประกันเงินกู้ยืม หมุนเวียน	10.00	23.30	รายการดังกล่าวเป็นประโยชน์ต่อการ ดำเนินธุรกิจของบริษัทร่วม เนื่องจากทำ ให้บริษัทร่วมมีแหล่งเงินทุนหมุนเวียนใน ธุรกิจเพิ่มขึ้น

บริษัท ไอเจน พาวเวอร์เทค จำกัด

บุคคลที่อาจมี ความขัดแย้ง	ลักษณะรายการ	มูลค่าของเงินกู้ยืมคงค้าง (ล้านบาท)		ความจำเป็นและความสมเหตุสมผล
		ณ 31 ธ.ค. 2560	ณ 31 ธ.ค. 2561	
<input type="checkbox"/> นายสิทธิชัย สิสวัสต์ตระกูล	ค้ำประกันเงินกู้ O/D, เงินกู้โดยออก P/N	-	34.46	รายการดังกล่าวเป็นประโยชน์ต่อการ ดำเนินธุรกิจของบริษัทร่วม เนื่องจากทำ ให้บริษัทร่วมมีแหล่งเงินทุนหมุนเวียนใน ธุรกิจเพิ่มขึ้น
<input type="checkbox"/> บมจ.มิลล์คอน สตีล	และวงเงินกู้ระยะยาว			



ความเห็นของกรรมการตรวจสอบ :

การพิจารณาเข้าทำรายการดังกล่าวกระทำโดยผู้บริหารซึ่งเป็นผู้ถือหุ้นรายใหญ่ โดยคณะกรรมการตรวจสอบได้สอบทานรายการดังกล่าวและมีความเห็นว่ามีผลและเป็นและสมเหตุสมผล เนื่องจากเป็นเงื่อนไขของการกู้ยืมเงินของธนาคารพาณิชย์ และเจ้าหนี้เงินกู้ เพื่อใช้สำหรับการดำเนินธุรกิจอันก่อให้เกิดประโยชน์ต่อบริษัทและบริษัทย่อย โดยไม่มีการคิดค่าธรรมเนียมค้ำประกันเงินกู้ยืม

13.3 มาตรการหรือขั้นตอนการอนุมัติการทำรายการระหว่างกัน

ในปัจจุบัน ขั้นตอนการอนุมัติการทำรายการระหว่างกันของบริษัทจะเป็นไปตามกฎหมายว่าด้วยหลักทรัพย์และตลาดหลักทรัพย์ และข้อบังคับ ประกาศ คำสั่ง หรือข้อกำหนดของตลาดหลักทรัพย์แห่งประเทศไทย โดยที่กรรมการ หรือบุคคลที่อาจมีความขัดแย้ง มีส่วนได้เสีย หรืออาจมีความขัดแย้งทางผลประโยชน์ใดๆ กับบริษัทหรือบริษัทย่อย ไม่มีสิทธิออกเสียงในการพิจารณาอนุมัติการเข้าทำรายการระหว่างกันนั้นๆ

13.4 นโยบายการทำรายการระหว่างกัน

นโยบายของบริษัทในการทำรายการระหว่างกันโดยทั่วไปจำแนกตามประเภทรายการ มีดังนี้

- รายการธุรกิจปกติและรายการสนับสนุนธุรกิจปกติซึ่งมีเงื่อนไขทางการค้าทั่วไป เช่น การซื้อหรือขายสินค้าและบริการ เป็นต้น บริษัทได้กำหนดนโยบายในการทำรายการระหว่างกันให้มีเงื่อนไขต่างๆ เป็นไปตามลักษณะการดำเนินการค้าปกติในราคาตลาด ซึ่งสามารถเปรียบเทียบได้กับราคาที่เกิดขึ้นกับบุคคลภายนอก และให้ปฏิบัติเป็นไปตามสัญญาที่ตกลงร่วมกันอย่างเคร่งครัด พร้อมทั้งกำหนดราคาและเงื่อนไขรายการต่างๆ ให้ชัดเจน เป็นธรรม และไม่ก่อให้เกิดการถ่ายเทผลประโยชน์ ทั้งนี้ ฝ่ายตรวจสอบภายในจะทำหน้าที่ตรวจสอบข้อมูลและจัดทำรายงานเพื่อให้คณะกรรมการตรวจสอบพิจารณาและให้ความเห็นถึงความเหมาะสมของราคาและและผลสมเหตุสมผลของการทำรายการต่างๆ ได้เหมาะสม
- รายการธุรกิจปกติและรายการสนับสนุนธุรกิจปกติซึ่งไม่มีเงื่อนไขทางการค้าทั่วไป และรายการระหว่างกันอื่นๆ บริษัทมีนโยบายให้คณะกรรมการตรวจสอบเป็นผู้พิจารณาและให้ความเห็นเกี่ยวกับความสมเหตุสมผลและความจำเป็นของการทำรายการก่อนทำรายการ และจะต้องปฏิบัติให้เป็นไปตามกฎหมายว่าด้วยหลักทรัพย์และตลาดหลักทรัพย์ และข้อบังคับ ประกาศ คำสั่ง หรือข้อกำหนดของตลาดหลักทรัพย์แห่งประเทศไทย รวมถึงการปฏิบัติตามข้อกำหนดเกี่ยวกับการเปิดเผยข้อมูลการทำรายการที่เกี่ยวข้องกัน และการได้มาหรือจำหน่ายไปซึ่งทรัพย์สินที่สำคัญของบริษัทหรือบริษัทย่อย (ถ้ามี) โดยรายการระหว่างกันอื่นๆ ได้แก่ รายการเกี่ยวกับทรัพย์สินหรือบริการอื่นๆ เช่น การเช่าหรือให้เช่าอสังหาริมทรัพย์ และการได้มาหรือจำหน่ายทรัพย์สิน เป็นต้น และรายการรับหรือให้ความช่วยเหลือทางการเงิน เช่น การกู้ยืม การค้ำประกัน และการใช้ทรัพย์สินเป็นหลักประกัน เป็นต้น ในกรณีที่คณะกรรมการตรวจสอบไม่มีความชำนาญในการพิจารณารายการระหว่างกันดังกล่าว บริษัทจะให้ผู้เชี่ยวชาญอิสระเป็นผู้ให้ความเห็นเกี่ยวกับรายการระหว่างกันดังกล่าว เพื่อนำไปใช้ประกอบการตัดสินใจของคณะกรรมการหรือผู้ถือหุ้น แล้วแต่กรณี และบริษัทจะเปิดเผยรายการระหว่างกันไว้ในหมายเหตุประกอบงบการเงินที่ได้รับการตรวจสอบจากผู้สอบบัญชีของบริษัท รวมทั้งแบบ 56-1 และรายงานประจำปี ทั้งนี้ บุคคลที่อาจมีความขัดแย้งทาง



ผลประโยชน์ หรือมีส่วนได้ส่วนเสียในการทำรายการระหว่างกัน จะไม่มีสิทธิในการออกเสียงลงมติในการทำรายการระหว่างกันนั้นๆ

ทั้งนี้ รายการระหว่างกันที่อาจเกิดขึ้นในอนาคตนั้น กรรมการจะต้องปฏิบัติตามระเบียบต่างๆ ที่ได้กำหนดขึ้น และกรรมการจะต้องไม่อนุมัติรายการใดๆ ที่ตนหรือบุคคลที่อาจมีความขัดแย้งทางผลประโยชน์ในลักษณะอื่นใดกับบริษัท รวมทั้งจะต้องเปิดเผยรายการดังกล่าวต่อคณะกรรมการบริษัทเพื่อให้คณะกรรมการบริษัทพิจารณา

รายการระหว่างกันที่เกิดขึ้นระหว่างบริษัทกับบริษัทย่อย, บริษัทกับบริษัทร่วม, บริษัทย่อยกับบริษัทย่อย, บริษัทย่อยกับบริษัทร่วม, บริษัทกับบริษัทที่เกี่ยวข้องกัน, บริษัทย่อยกับกิจการที่เกี่ยวข้องกัน, บริษัทร่วมกับบริษัทที่เกี่ยวข้อง, บริษัท กับพันธมิตรทางการค้า และบริษัทย่อยกับพันธมิตรทางการค้า

ในปี 2561 บริษัทมีรายการระหว่างกันที่เกิดขึ้นกับบริษัทย่อย บริษัทที่เกี่ยวข้องกัน และพันธมิตรทางการค้า ที่ได้ทำการซื้อขาย หรือตกลงว่าจ้าง โดยใช้เงื่อนไข และราคาตลาดเช่นเดียวกับที่ทำกับบุคคลภายนอก ณ ขณะนั้นๆ สรุป ณ วันที่ 31 ธันวาคม 2561 มีรายละเอียดดังต่อไปนี้

1) รายการระหว่างกันที่เกิดขึ้นระหว่างบริษัท กับบริษัทย่อย

รายการระหว่างกัน	มิลล์คอน บูรพา จำนวนเงิน (บาท)	Millcon (HK) Limited จำนวนเงิน (บาท)	Millcon Thiha Limited จำนวนเงิน (บาท)
1.รายได้	ผลิตและจำหน่ายเหล็กแท่ง	ทำธุรกรรมการค้ามาซึ่งทรัพย์สินของ TSSI	จำหน่ายเหล็กและวัสดุก่อสร้าง
1.1 รายได้จากการขายและการให้บริการ	2,158,057,053.60	-	389,142,219.01
1.2 ดอกเบี้ยรับ	-	-	-
1.3 รายได้ค่าเช่า	-	-	-
1.4 รายได้อื่น	16,815,095.40	-	780,000.00
2.ค่าใช้จ่าย			
2.1 การซื้อสินค้า	3,717,325,721.00	-	-
2.2 ค่าใช้จ่ายในการผลิตและการบริการ	11,012,880.00	-	-
2.3 ค่าใช้จ่ายในการขายและบริหาร	-	-	9,430,531.38
3.ยอดค้างชำระที่เกิดจากการซื้อและขายสินค้าและบริการ			
3.1 ลูกหนี้การค้า	49,420,068.76	-	351,230,152.36
3.2 เงินทดรองจ่าย	100,235,788.92	-	-
3.3 ดอกเบี้ยค้างรับ	-	-	-
3.4 ค่าใช้จ่ายค้างจ่าย, เงินทดรองรับ	-	-	-
3.5 เงินกู้ยืมระยะสั้น	-	1,018,542.43	-
3.6 เงินรับล่วงหน้าการค้า	-	-	-
3.7 ลูกหนี้ค่าทรัพย์สิน, ค่าเช่า, ลูกหนี้อื่น	4,555,381.60	-	2,504,653.17
3.8 เจ้าหนี้การค้า	-	-	-
3.9 เงินให้กู้ยืมระยะยาว	-	-	-



รายการระหว่างกัน	สรุปรวม วัสดุก่อสร้าง จำนวนเงิน (บาท)	มิลล์คอน โฟฟ จำนวนเงิน (บาท)	บจก.ชั้นเทคโนโลยี จำนวนเงิน (บาท)	สยามโซลาร์ เจน เนอเรชั่น จำนวน เงิน (บาท)
1.รายได้	จำหน่ายเหล็กและวัสดุ ก่อสร้าง	ผลิตและจำหน่าย เหล็กรูปพรรณ	จัดการเศษเหล็กและ แปรรูปเศษเหล็กเพื่อ จำหน่าย	ผลิตและจำหน่าย กระแสไฟฟ้า พลังงานทดแทน
1.1 รายได้จากการขายและการให้บริการ	585,464,259.28	-	164,130,438.00	-
1.2 ดอกเบี้ยรับ	-	-	12,237,230.78	-
1.3 รายได้ค่าเช่า	-	10,316,400.00	-	-
1.4 รายได้อื่น	720,000.00	3,000,000.00	1,592,795.00	12,000,000.00
2.ค่าใช้จ่าย				
2.1 การซื้อสินค้า	865,890.39	-	-	-
2.2 ค่าใช้จ่ายในการผลิตและการบริการ	724,237.60	78,970.40	1,987,950.63	-
3.ยอดค้างชำระที่เกิดจากการซื้อและ ขายสินค้าและบริการ				
3.1 ลูกหนี้การค้า	71,003,324.78	-	22,641,690.06	-
3.2 เงินทดรองจ่าย	-	70,000,000.00	5,000,000.00	-
3.3 ดอกเบี้ยค้างรับ	-	-	16,327,483.26	-
3.4 ค่าใช้จ่ายค้างจ่าย, เงินทดรองรับ	-	-	221,979.17	-
3.5 เงินกู้ยืมระยะสั้น	-	-	-	-
3.6 เงินรับล่วงหน้าค่าสินค้า	-	5,607,476.64	-	-
3.7 ลูกหนี้ค่าทรัพย์สิน, ค่าเช่า, ลูกหนี้อื่น	64,200.00	28,938,227.89	-	17,120,000.00
3.8 เจ้าหนี้การค้า	836,733.99	31,222.60	-	-
3.9 เงินให้กู้ยืมระยะยาว	-	-	233,090,111.00	-



2) รายการระหว่างกันที่เกิดขึ้นระหว่างบริษัท กับบริษัทร่วมและบริษัทร่วมค้า

1.รายได้				
1.1 รายได้จากการขายและการให้บริการ	-	-	-	-
1.2 กำไร(ขาดทุน)จากการจำหน่ายสินทรัพย์	-	-	-	-
1.3 ดอกเบี้ยรับ	-	388,586.31	-	-
1.4 รายได้อื่น	8,041,401.30	1,800,000.00	880,000.00	-
2.ค่าใช้จ่าย				
2.1 การซื้อสินค้า	946,482,909.63	-	-	-
2.2 ค่าใช้จ่ายในการผลิตและการบริการ	13,129,239.90	3,642,900.00	-	51,340,436.28
2.3 ค่าใช้จ่ายในการขายและบริหาร	-	-	1,225,700.00	84,186,558.95
2.4 หนี้สงสัยจะสูญ	-	-	-	-
2.5 ซื้อสินทรัพย์	-	1,941,367.50	-	-
3.ยอดค้างชำระที่เกิดจากการซื้อและขายสินค้าและบริการ				
3.1 ลูกหนี้การค้า	-	-	-	-
3.2 เงินทดรองจ่าย	-	-	-	-
3.3 ค่าใช้จ่ายค้างจ่าย, เงินทดรองรับ	-	-	-	-
3.4 เงินรับล่วงหน้าค่าสินค้า	-	-	-	-
3.5 สินทรัพย์หมุนเวียนอื่น	-	-	-	-



3) รายการระหว่างกันที่เกิดขึ้นระหว่างบริษัท กับบริษัทที่เกี่ยวข้องกัน

รายการระหว่างกัน	อาร์.เอส.พี สตีล จำนวนเงิน (บาท)	เจนเนอรัล เอนจิเนียริง จำนวนเงิน (บาท)	Millcon Thiha GEL Limited จำนวนเงิน (บาท)
1.รายได้			
1.1 รายได้จากการขายและการให้บริการ	-	91,846,388.11	-
1.2 กำไร(ขาดทุน)จากการจำหน่ายสินทรัพย์	-	-	227,865.48
1.3 ดอกเบี้ยรับ	-	-	-
1.4 รายได้อื่น	-	-	8,400,000.00
2.ค่าใช้จ่าย			
2.1 ค่าใช้จ่ายในการผลิตและบริการ	447,792.00	-	-
2.2 หนี้สงสัยจะสูญ	7,362,098.50	-	15,903,587.97
3.ยอดค้างชำระที่เกิดจากการซื้อและขายสินค้าและบริการ			
3.1 ลูกหนี้การค้า	7,362,098.50	13,739,182.66	-
3.2 เงินทดรองจ่าย	-	-	469,767.41
3.3 ค่าใช้จ่ายค้างจ่าย, เงินทดรองรับ	73,673.00	-	-
3.4 เงินรับล่วงหน้าค่าสินค้า	-	-	-
3.5 สินทรัพย์หมุนเวียนอื่น	-	-	26,303,708.68
รายการระหว่างกัน	บิลค์ เอเชีย จำนวนเงิน (บาท)	ไอเจน พาวเวอร์เทค จำนวนเงิน (บาท)	สยาม โซลาร์ เจเนอเรชั่น จำนวนเงิน (บาท)
1.รายได้			
1.1 รายได้จากการขายและการให้บริการ	225,347,561.94	-	-
1.2 กำไร(ขาดทุน)จากการจำหน่ายสินทรัพย์	-	-	-
1.3 ดอกเบี้ยรับ	-	478,100.70	-
1.4 รายได้อื่น	-	-	6,000,000.00
2.ค่าใช้จ่าย			
2.1 ค่าใช้จ่ายในการผลิตและบริการ	-	-	-
3.ยอดค้างชำระที่เกิดจากการซื้อและขายสินค้าและบริการ			
3.1 ลูกหนี้การค้า	46,457,376.53	-	-
3.2 เงินทดรองจ่าย	-	-	-
3.3 ค่าใช้จ่ายค้างจ่าย, เงินทดรองรับ	-	-	-
3.4 เงินรับล่วงหน้าค่าสินค้า	9,874,460.70	-	-



3.5 สินทรัพย์หมุนเวียนอื่น	-	-	-
----------------------------	---	---	---

4) รายการระหว่างกันที่เกิดขึ้นระหว่างบริษัท มิลล์คอน บูรพา จำกัด (บริษัทย่อย) กับบริษัทที่เกี่ยวข้องกัน

รายการระหว่างกัน	คอมพลีท ทรานสปอร์ต จำนวนเงิน (บาท)	ไอเซียน ซัพพลายส์ จำนวนเงิน (บาท)	โคเบลโก้ มิลล์คอน สตีล จำนวนเงิน (บาท)	ไอเจเนอริตี้ จำนวนเงิน (บาท)
1.รายได้				
1.1 รายได้จากการขายและการให้บริการ	-	-	1,938,700,631.20	-
1.2 รายได้ค่าเช่า	-	-	-	-
2.ค่าใช้จ่าย				
2.1 ซื้อสินค้าและบริการ	-	44,605,835.00	-	-
2.2 ค่าใช้จ่ายในการขายและบริหาร	-	-	-	-
3.ยอดค้างชำระที่เกิดจากการซื้อ สินค้าและบริการ				
3.1 ลูกหนี้การค้า	-	-	-	-
3.2 รายได้ค้างรับ	-	-	-	-
3.3 เจ้าหนี้การค้า	-	-	-	-
3.4 หนี้สินหมุนเวียนอื่น	-	-	-	-
3.5 สินทรัพย์หมุนเวียนอื่น	-	-	-	-

5) รายการระหว่างกันที่เกิดขึ้นระหว่างบริษัท กับพันธมิตรทางการค้า

รายการระหว่างกัน	บจก.อินไซต์ สตีล จำนวนเงิน (ล้านบาท)	บจก.ซีเอ็มบา อินเตอร์ จำนวนเงิน (ล้านบาท)	บจก.ทริปเปิ้ล โอ เทรดิง จำนวนเงิน (ล้านบาท)	บจก.จรัส รุ่งโรจน์ จำนวนเงิน (ล้านบาท)	บจก.ดีสินชัย สตีล จำนวนเงิน (ล้านบาท)
1.รายได้จากการขาย	214,987,684.35	-	-	18,326,337.58	-
2.การซื้อสินค้าและบริการ					
2.1 ซื้อสินค้า	384,550.00	-	-	-	-
3.ยอดค้างชำระที่เกิดจากการซื้อ สินค้าและบริการ					
3.1 ลูกหนี้การค้า	130,928,937.62	-	-	10,800,167.80	-

เงื่อนไขและนโยบายราคา

รายการระหว่างกันข้างต้น เป็นการทำธุรกรรมระหว่างบริษัทกับบริษัทย่อย กับบริษัทที่เกี่ยวข้องกัน และกับพันธมิตรทางการค้า โดยใช้นโยบายการซื้อขายซึ่งเป็นไปตามกลไกตลาด

ความจำเป็นและความสมเหตุสมผลของรายการระหว่างกัน

คณะกรรมการตรวจสอบ มีความเห็นว่ารายการระหว่างกันดังกล่าว เป็นธุรกรรมที่เกิดขึ้นจากการดำเนินธุรกิจปกติระหว่างบริษัทกับบริษัทย่อย กับบริษัทที่เกี่ยวข้องกัน และพันธมิตรทางการค้า เป็นไปตามเงื่อนไขเช่นเดียวกับรายการจาก



กิจการอื่นที่ไม่เกี่ยวข้องกัน กล่าวคือในการซื้อวัตถุดิบบริษัทนั้นในเรื่องคุณภาพและความสม่ำเสมอในการจัดหาวัตถุดิบ สำหรับการขายสินค้าถือเป็น การเพิ่มช่องทางการจำหน่ายให้แก่บริษัท

มาตรการหรือขั้นตอนในการอนุมัติรายการระหว่างกัน

ในการอนุมัติการทำรายการระหว่างกันนั้น ในแต่ละบริษัทได้มีการกำหนดอำนาจในการดำเนินการไว้อย่างชัดเจน ว่าต้องได้รับอนุมัติจากกรรมการผู้จัดการ หรือคณะกรรมการของแต่ละบริษัทย่อย หรือได้รับอนุมัติจากประธานกรรมการบริหารหรือคณะผู้บริหาร หรือคณะกรรมการบริษัทของบริษัท ตามวงเงินที่ได้กำหนดไว้ ภายใต้ระบบการควบคุมภายในที่ดีเพียงพอที่จะทำให้ไม่เกิดการรั่วไหลหรือการทุจริต การกำหนดอำนาจดังกล่าว ได้มีการพิจารณาทบทวนอย่างสม่ำเสมอเพื่อให้เกิดความยืดหยุ่นและความคล่องตัวในการดำเนินงาน

ในกรณีที่อาจมีการทำรายการระหว่างกันในอนาคตที่อาจมีความขัดแย้งทางผลประโยชน์กับบริษัท บริษัทจะปฏิบัติตามมาตรการและขั้นตอนต่างๆ ตามประกาศและข้อกำหนดของสำนักงานคณะกรรมการกำกับหลักทรัพย์และตลาดหลักทรัพย์แห่งประเทศไทย